



Hi-tech system

MINY FAST 2864C



Le tende a pacchetto devono il loro successo a: spiccata eleganza, notevole funzionalità e caratteristica facilità di posa. Sono così denominate per il loro sistema di apertura e chiusura che, una volta chiuse, le raccoglie nella parte alta del soffitto o del serramento in modo da formare un vero e proprio pacchetto.

Le tende a pacchetto si adattano a qualsiasi ambiente, dal più moderno a al più classico, a far la differenza sono i tessuti e le decorazioni, le cui combinazioni possono dar vita a stili e design tra i più svariati.

Alla bellezza di queste tende si aggiunge la loro indiscussa praticità, Miny fast 2864 è infatti dotata di un sistema di aggancio e sgancio rapido che assicura una manutenzione facile e veloce.



Roman blinds owe their success to their elegance, functionality and fixing facility. They can be used for any type of style, modern or classic, depending on the type of fabric.

Stylish and practical, the system Miny Fast is equipped with a fast-release device for a quick and easy maintenance.



Les stores bateau doivent leur succès à: élégance forte, fonctionnalité remarquable et facilité caractéristique de pose. Ils sont ainsi nommés pour leur système d'ouverture et de fermeture que, une fois fermé, il les recueille au sommet du plafond ou de la fenêtre afin de former un vrai paquet.

Les stores bateau s'adaptent à n'importe quel environnement, du plus moderne au plus classique, qui font la différence sont les tissus et les décorations, dont les combinaisons peuvent donner vie à certains des styles et des conceptions les plus variés.

En plus de la beauté de ces stores, le Miny Fast 2864 est équipé d'un système d'amarrage et de dégagement rapide et facile.

SISTEMA PER TENDE A PACCHETTO LEGGERE

SYSTEM FOR LIGHT ROMAN SHADES

SYSTÈME POUR STORES BATEAU LÉGÈRES

■ ■ Utilizzo

- Sistema per tende a pacchetto:
- Larghezza max. 215 cm.
- Altezza max. 300 cm.
- Sollevamento con cordino
- Bloccaggio con arresto frontale (la tenda può essere arrestata in qualsiasi punto)
- Manutenzione facile e veloce grazie ai dispositivi di aggancio e sgancio rapido
- Il sistema permette di realizzare curve a 90° (tramite occhiolo guida corda)
- Il sistema può essere installato inclinato, permettendo così la realizzazione di tende angolate (es.: finestre per mansarde, soffitti spioventi...)
- Il sistema è indicato per installazioni direttamente su serramento, a soffitto o a parete.

■ ■ Use

- System for roman shades:
- Width max. 215 cm.
- Height max. 300 cm.
- Cord lifting
- Frontal cord stop (the blind can be stopped at any point)
- Quick and easy maintenance thanks to the fast-release device.
- Possibility of realizing 90° bends (through special cord eyelet)
- It can be also fixed inclined in order to realize corner curtains, (es.: mansard windows, steep ceilings etc)
- Suitable to be installed directly at the window's frame

■ ■ Utilisations

- Système de rideau de paquet :
- Largeur maximale 215 cm.
- Hauteur maximale de 300 cm.
- Levage avec lanière
- Verrouillage avec arrêt avant (la tente peut être arrêtée à tout moment)
- Entretien rapide et facile avec dispositifs d'amarrage et de libération rapides
- Le système vous permet de faire des courbes à 90 degrés (via l'œil guide de corde)
- Le système peut être installé incliné, permettant ainsi la création de rideaux inclinés (par exemple : fenêtre pour greniers, plafonds inclinés...)
- Le système convient aux installations directement sur la fenêtre, le plafond ou le mur.

■ ■ Caratteristiche tecniche

- Profilo in lega d'alluminio estrusa 6060 T5 UNI EN 755-9 con Velcro® adesivo (bloccato su tutta la lunghezza)
- Pesotenda in lega d'alluminio estrusa 6060 T5 UNI EN 755-9
- Dimensioni: Profilo 24 x 6,5 mm / Piattina 30 x 4 mm
- Colori disponibili:
 - ◆ verniciatura a polvere a base di resine poliesteri omologata a marchio QUALICOAT BIANCO RAL 9010
- Blocca corde frontale in acetilica con rotellina dentata
- L'occhiolo guida cordino, cucito sulla parte superiore della tenda, è in termoplastica a due densità:
 - ◆ morbido nella parte cucita al tessuto
 - ◆ ad alta resistenza nel supporto guida cordino
- Cordino calibrato di diametro costante lavabile insieme alla tenda
- Sgancio fondo tenda di sicurezza per corde di sollevamento (il dispositivo si sgancia con una forza di trazione superiore a kg. 3,5)
- Arresto a parete di sicurezza per avvolgere la corda fuori dalla portata dei bambini

■ ■ Technical features

- Profile made of extruded aluminium alloy 6060 T5 UNI EN 755-9 with adhesive Velcro® (fixed all the length through)
- Curtain weight made of extruded aluminium alloy 6060 T5 UNI EN 755-9
- Size: Profile 24 x 6,5 mm / Piattina 30 x 4 mm
- Available colours:
 - ◆ Powder coating with polyester resins, homologated QUALICOAT WHITE RAL 9010
- Frontal cord lock device with toothed wheel
- The cord-guide eyelet, sewed on the upper part of the curtain is made of a 2-density thermoplastic
- The cord has a regular diameter and can be washed together with the curtain
- Lifting cords equipped with a safety-release device (the device is released with a traction equal or higher than 3,5kg)
- Equipped with wall bitt to keep the cord outside the reach of children

■ ■ Spécifications

- Profil en alliage d'aluminium extrudé 6060 T5 UNI EN 755-9 avec
- Adhésif Velcro® (verrouillé sur toute la longueur)
- Poids en alliage d'aluminium extrudé 6060 T5 UNI EN 755-9
- Taille: Profil 24 x 6.5 mm / Plaque 30 x 4 mm
- Couleurs disponibles:
 - ◆ peinture en poudre à base de résines de polyester approuvée par la marque QUALICOAT WHITE RAL 9010
- Serrures cordes avant en acétalique avec roue dentée
- L'œil de guide de lanière, cousu sur le dessus de la tente, est en thermoplastique à deux densités :
 - ◆ doux dans la partie cousue au tissu
 - ◆ haute résistance dans le support de guide de lanière
- Lanière calibrée de diamètre constant lavable avec le rideau
- Dégagement du fond du rideau de sécurité pour les cordes de levage (l'appareil se décroque avec une force de traction supérieure à 3,5 kg).
- Arrêt de mur de sécurité pour envelopper la corde hors de la portée des enfants

Colori

colours / couleurs



101 Bianco / White / Blanc

Misure profili

profiles sizes / mesures des profils

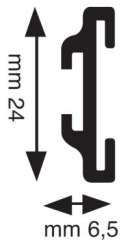

Profilo

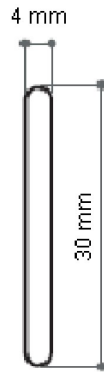

Piattina

Occhiolo

Eyilet support / Support oeil

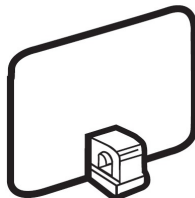

Standard
Art. 2749

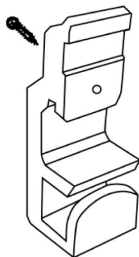

Optional
Art. 3247

Optional

min. cm.10

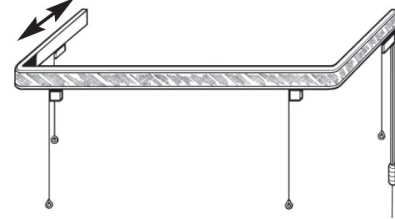

Curva a 90°

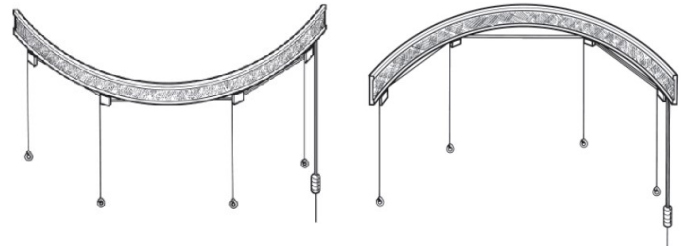

Centine / Big radius curves / Systèmes cintrés



Centine / Big radius curves / Systèmes cintrés

Manutenzione veloce

Fast maintenance / entretien rapide

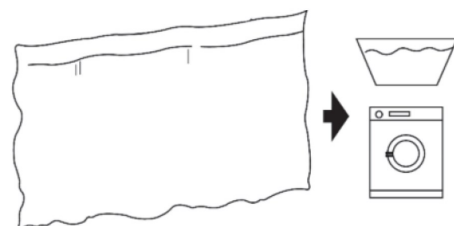
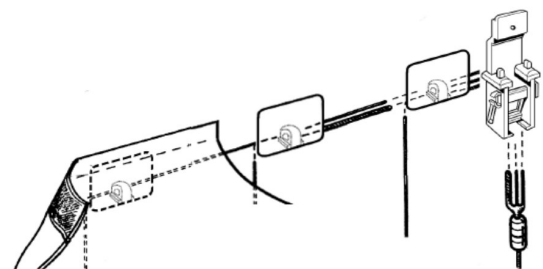

Installazioni fixing / installations

Installazione a soffitto / ceiling fixing / au plafond

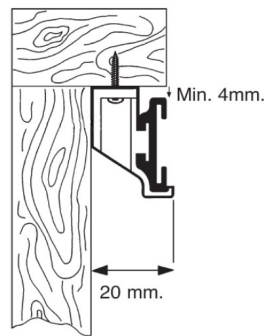

Art. 2652+2766

Installazione a parete / wall fixing / au mur

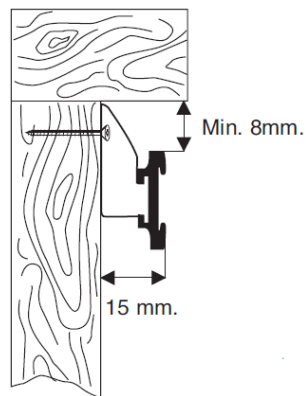

Art. 2780

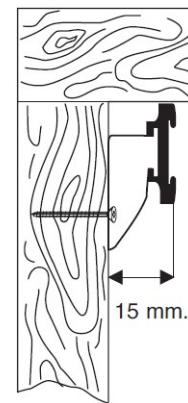

Art. 2780

Installazione su infissi in alluminio / aluminium frames fixing / installation sur le châssis en aluminium

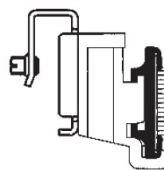

Art. 2753 + 2652

Installazione su infissi in legno e PVC / PVC and wooden frames fixing / installation sur le châssis en PVC et bois

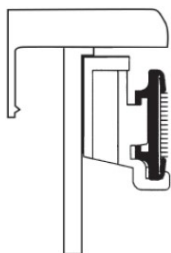

Art. 3265P + 2652

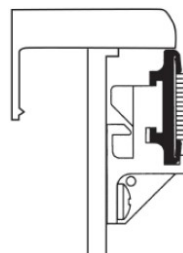

Art. 3265P + 2651

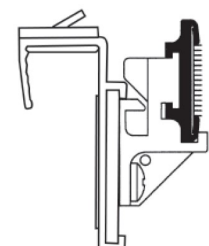

Art. 3260

Esploso

exploded view / vue éclatée

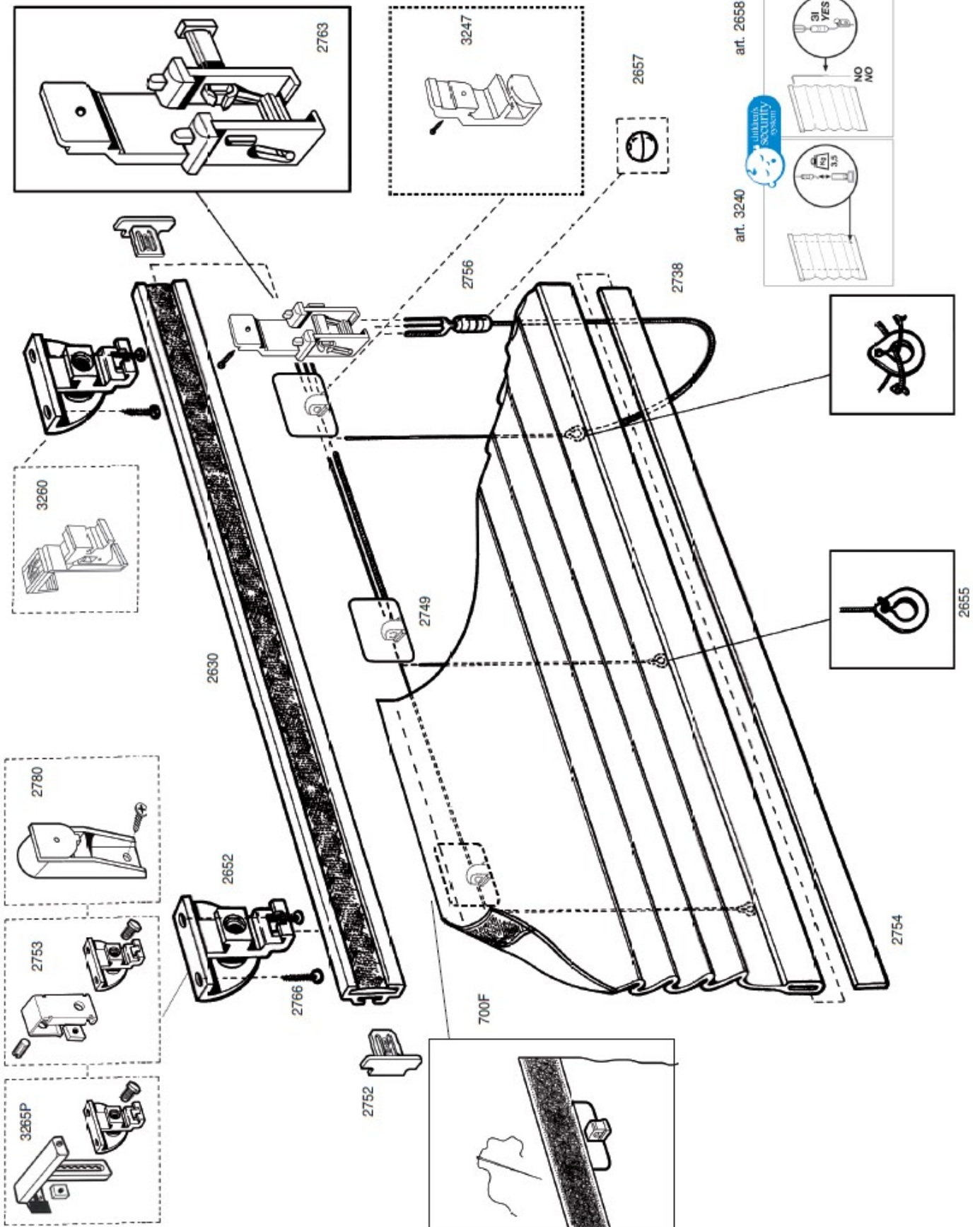



TENDE INTERNE ED ESTERNE

Rilox Italia Srl - Cap. Soc. €150.000,00 I./V.

Via Cascina Borniola, 15/A - 10036 Settimo Torinese (TO) - ITALY
Reg. Imprese Torino - C.F. - P. IVA - 10634150014 - R.E.A. 1149982

Ufficio Registro TORINO 2 - PEC: riloxitalia@pec.it

Tel:(+39) 011 262 5473 - Fax: (+39) 011 22 22 250

www.riloxitalia.it



@rilox.italia



#riloxitalia