



*R110 Solarium*  
*Pergola*

*patent pending*  
*brevetto*

## PERGOLA

Struttura completamente in lega d'alluminio la quale, per forma e colore, può riprodurre fedelmente l'aspetto estetico della pergola classica. Realizzata per la protezione solare è particolarmente indicata per le coperture di giardini e complessi residenziali. La sua movimentazione è solo a motore ed il tensionamento del telo è regolato da un automatismo con molle a gas.

Side rail structure, entirely made of aluminium, which for its shape and colour, can faithfully reproduce the aesthetical aspect of the classical pergola. Realized for sun protection, it is particularly suitable for covering gardens and residential complexes. It works only by motor and the tensioning of the cloth is regulated by an automatism with gas springs.

Es una estructura con guía lateral en aluminio que por su forma y color puede reproducir fielmente el aspecto estético de la pérgola clásica. Realizada para la protección solar es particularmente indicada para las coberturas de jardines y complejos residenciales. Su movimiento es sólo de tipo eléctrico y la tensión del paño es regulada por un automatismo con muelles a gas.

Armature complètement en alliage d'aluminium que, pour forme et couleur, il reproduit fidèlement l'aspect esthétique de la pergola classique. Réalisée pour la protection solaire elle est particulièrement indiquée pour les couvertures de jardins et complexes résidentiels. Son mouvement est seulement par moteur et la tension de la toile est réglé par un automatisme avec ressorts à gaz.

Struktur aus kompletter Aluminiumlegierung, die für seine Form und Farbe wie die klassische Pergola aussieht. Für den Sonnenschutz verwirklicht, sie ist für die Bedeckungen von Gärten und Wohngesamtheiten besonders geeignet. Seine Arbeitung ist nur bei Motorantrieb und die Bespannung des Tuches ist von einer Automatik mit Gasfeder geregelt.

## R110 SOLARIUM

*patent pending  
brevetto*

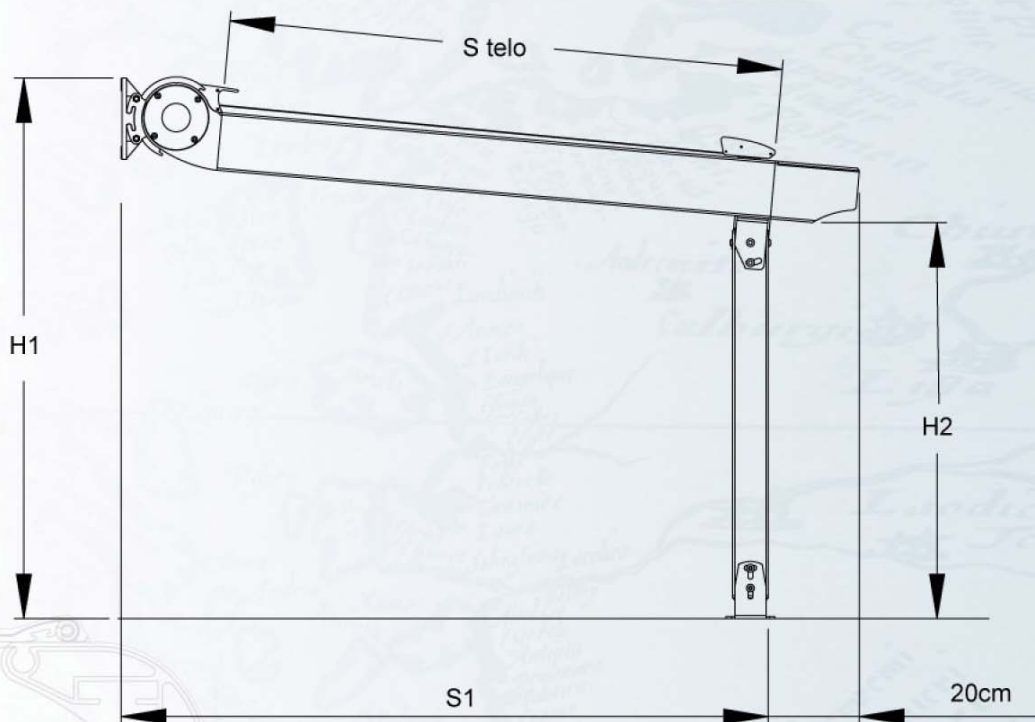
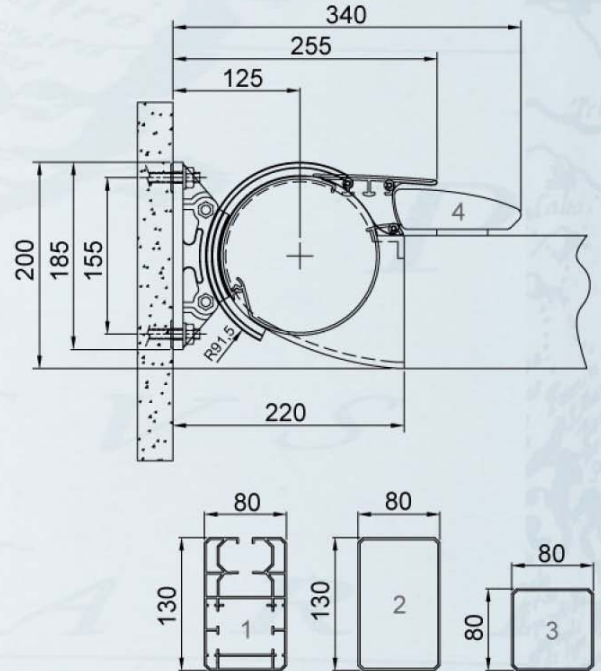

# R110 SOLARIUM

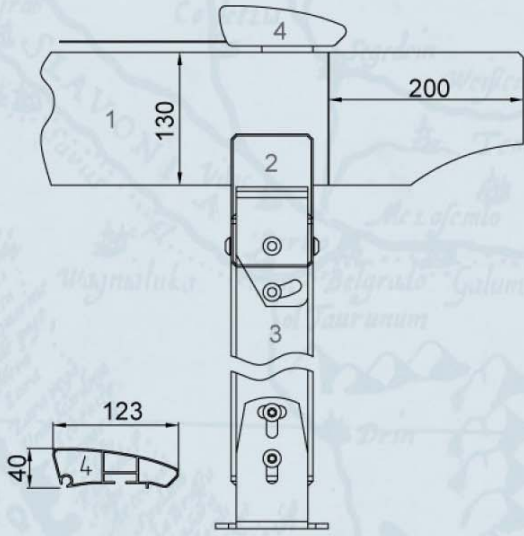

PARTICOLARI R110 SOLARIUM



TUTTE LE TENDE HANNO  
VITERIE IN ACCIAIO INOX



R110 SOLARIUM



# R110 SOLARIUM



Il modulo singolo massimo è di mt. 5.50 di larghezza e mt. 6.00 di sporgenza. E' possibile, affiancando più moduli, arrivare a larghezze multiple. Si può installare a soffitto, a parete o su strutture già esistenti. Si consiglia un utilizzo del prodotto con "PVC PRECONTRAIN 302". In questo caso, il telo verrà confezionato con occhioli alla base, per poter usufruirne in caso di pioggia poco consistente.



We recommend the use of the product with "PVC PRECONTRAIN 302" fabrics. In this case, the cloth will be manufactured with eyelets at the base, for using it in case of not consistent rain. The maximum single form is of mt. 5,50 of width and mt. 6 of maximum projection. And it is possible, adding more elements side by side, to reach multiple widths. It can be installed at the ceiling, on the wall, or on an already existing structures.



Se aconseja un empleo del producto con tejidos "PVC PRECONTRAIN 302". En este caso, el paño será confeccionado con ojos a la base, para poderlo utilizar en caso de lluvia poco consistente. El módulo individual máximo se caracteriza por 5,50 metros de anchura mientras que la salida máxima es de 6 metros. Existe la posibilidad, juntando más elementos, de llegar a anchuras múltiples. Se puede instalar en el techo o en la pared o sobre estructuras apoyadas en el suelo.



Il est conseillé un emploi du produit avec des tissus "PVC PRECONTRAIN 302". Dans ce cas, la toile sera confectionnée avec des yeux à la base, pour pouvoir en bénéficier en cas de pluie peu consistante. Le module individuel maximum est de mt. 5,50 de largeur et mt. 6 de projection. Il est possible, en flanquant plusieurs éléments, arriver aux largeurs multiples. On peut être installer au plafond, au mur ou sur structures déjà existantes.



Man berät eine Benutzung des Produktes mit Geweben "PVC PRECONTRAIN 302". In diesem Fall wird das Tuch mit Öhren zur Basis angefertigt sein, um bei wenigem Regen benutzen zu können. Das größte einzelne Formular ist Mt. 5,50 Breite und Mt. 6 Ausfall. Es ist möglich, wenn man mehrere Elemente Seite an Seite Stellend, mehrfache Breiten erhalten. Man kann an Decke, an Wand oder auf einer bestehenden Struktur installiert sein.

