



GO-RAIL

Manuale

Versione 5.0 sett.2020

Manuali e Video Tutorial



INDICE

1. Installazione.....	4
1.1 Panoramica del prodotto.....	4
1.2 Linee guida per la posa	5
1.3 Tipi di scorrevole	10
1.4 Caratteristiche del guida-tiro	10
2. Preparazione	11
2.1 Identificazione del sistema.....	11
2.2 Panoramica dei componenti.....	11
2.3 Opzioni di alimentazione.....	12
2.4 Opzioni di cablaggio	13
3. Primo utilizzo: auto-calibrazione	14
3.1 Auto-calibrazione	14
3.2 Auto-calibrazione, GM-x20-xxxx con connettore a 5 ingressi	15
4. Programmazione	16
4.1 Programmazione delle unità motore Go-Rail	16
4.2 Panoramica dei menu di programmazione	17
4.3 Opzioni di programmazione	18
MENU 1	18
1.1. Impostazione delle posizioni di finecorsa.....	18
1.2. Impostazione dei canali IR.....	18
1.3. Impostazione dei canali RF.....	18
MENU 2	19
2.1. Velocità di apertura e chiusura	19
2.2. Posizioni intermedie.....	19
2.3. Sensore Luce.....	20
2.4. CPS: Sistema di protezione della tenda.....	24
MENU 3.....	26
3.1. Modalità di azionamento	26
3.2. Segnale inverso	27
3.1. Timer.....	28
3.2. - 3.6 (Riservato)	29
4.4 Impostazione Predefinita	30
5. Riassemblaggio di un binario diviso.....	31

5.1	Sistema di sgancio del guidatiro (PRS Art.3111)	32
6.	Principi di programmazione	33
7.	Cablaggio connettore	34
8.	Specifiche tecniche	35
9.	Tabelle con indicazione portate	36
9.1	Art. 3080C410 – 3080C420 – 3080C421	36
9.2	Art. 3080C610	37
9.3	Art. 3080C110	38
10.	In caso di...	39
11.	Manutenzione	40

1. Installazione

1.1 Panoramica del prodotto

Qui sotto, un'unità motore GO-RAIL, con le principali parti che la compongono:

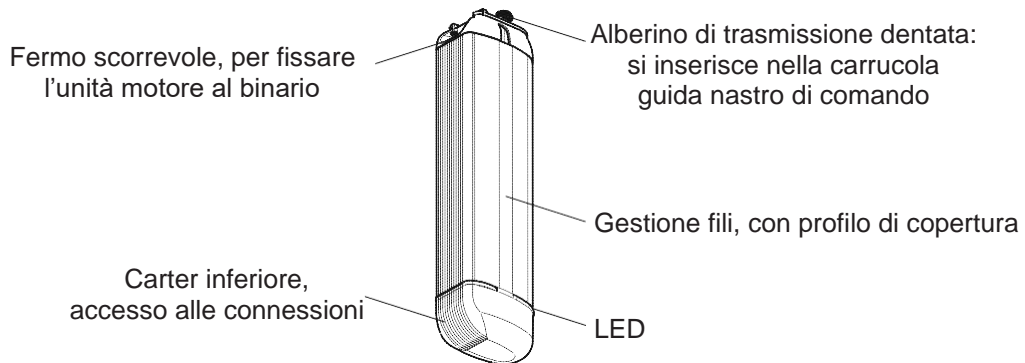

Esploso di un tipico binario 3080 in apertura centrale, con unità motore e componenti principali:

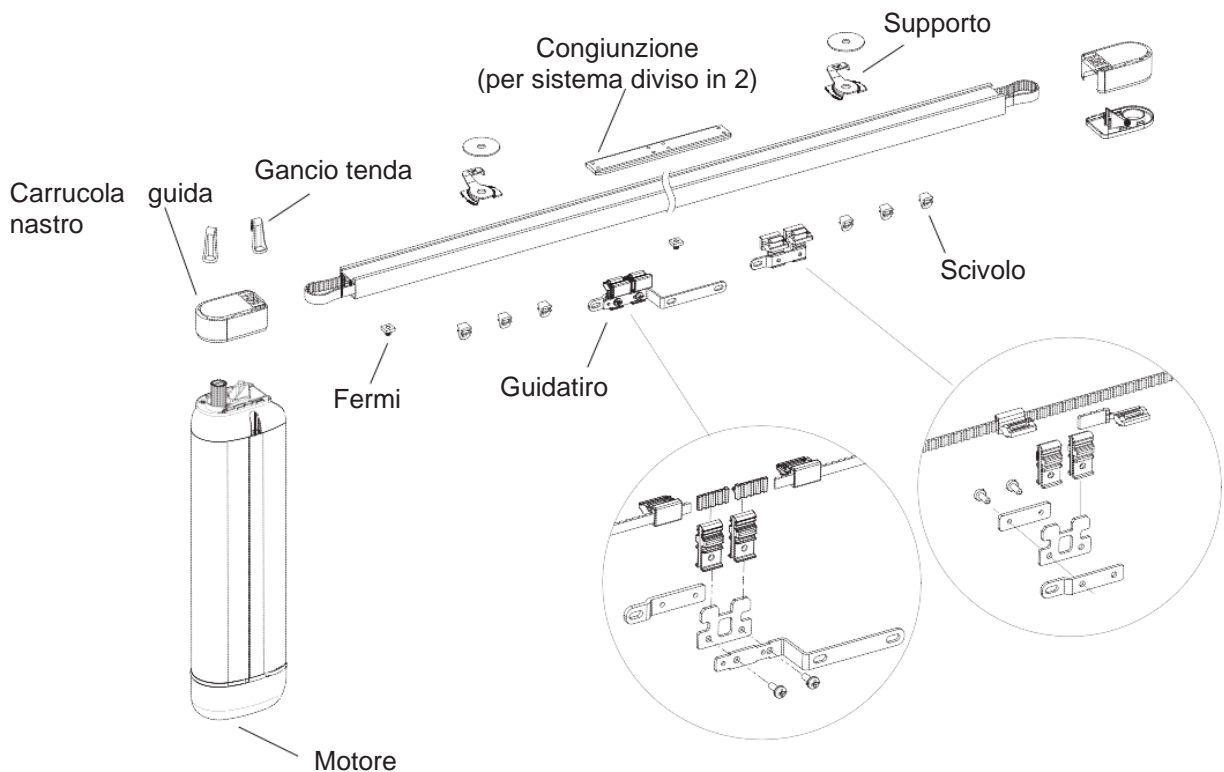

Attenzione: se il Sistema è fornito diviso in due, ad esempio per via del trasporto, non spostare lateralmente gli elementi indicati nella figura

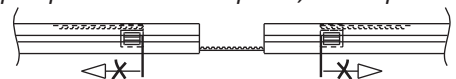

1.2 Linee guida per la posa

Passaggi principali:

- Fissare i supporti a soffitto o parete
- Inserire i ganci nelle carrucole
- Montare il profilo e posizionare l'unità motore.

È necessario uno spazio di almeno 1cm tra la carrucola guida nastro e il muro laterale sul quale termina l'unità motore.

Tipologie di scorrevoli e relative distanze:

Al momento di decidere la posizione del binario e l'impacchettamento della tenda, si prega di considerare che bisognerebbe lasciare un certo spazio di manovra tra la tenda e: il binario, il soffitto, lo zoccolino del pavimento e il muro.

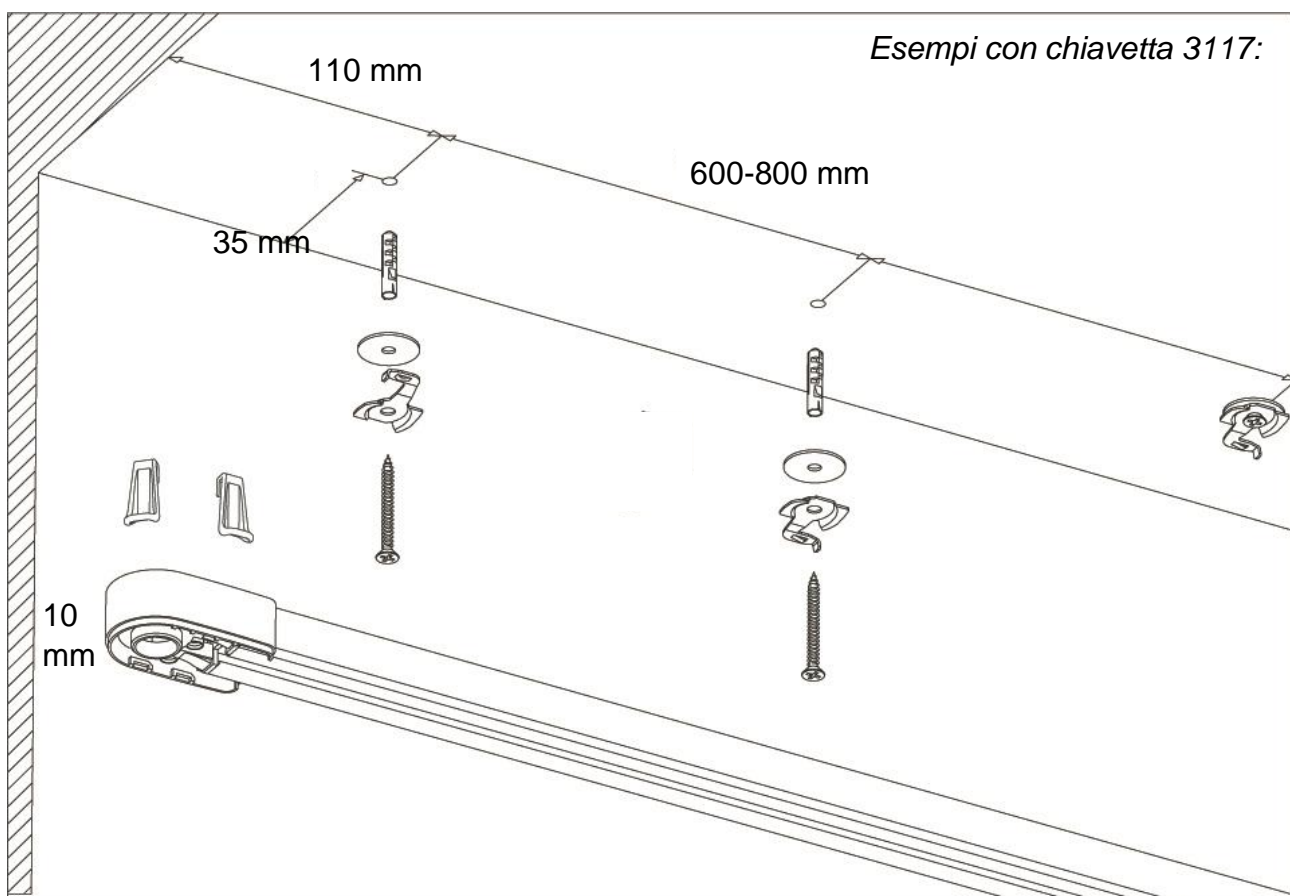
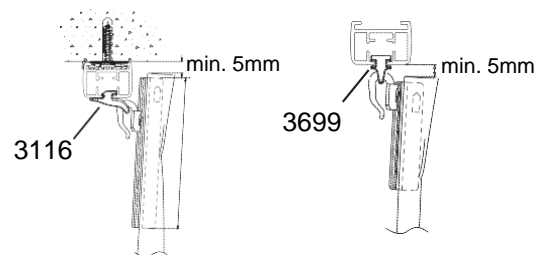

I ganci sulla carrucola guida nastro dovrebbero essere inseriti prima di montare il binario.

Posa a soffitto con chiavetta 3117

Le chiavette 3117 sono adatte per tende con peso totale non superiore a 25 kg, (<10 kg/ a supporto), altrimenti si consiglia l' utilizzo dei supporti a soffitto 3119. Stringere ogni chiavetta con una vite a testa piatta.

La prima e l' ultima chiavetta dovrebbero essere fissate ad almeno 11 cm dalla fine del muro, per lasciare spazio alla carrucola guida nastro e permettere alla tenda di coprirlo. Il punto di fissaggio della prima chiavetta dovrebbe essere ad almeno 3,5 cm dal muro parallelo, in modo da consentire alla chiavetta di girare. Questa misura è il minimo necessario, prevedere centimetri in più per permettere alla tenda di muoversi liberamente dal muro parallelo. Generalmente, le chiavette si mettono ogni 60 - 80 cm. Per tende pesanti (ad esempio con tessuti oscuranti), si consiglia di aggiungere una chiavetta nei punti di impacchettamento. Il 3117 non è adatto per ri-allineare eventuali torsioni del binario.

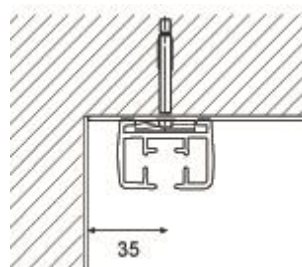

Fissaggio a soffitto con i supporti 3119

Questo supporto è adatto a tende con un peso totale fino a 100 kg (max. 30 kg per supporto). Si consiglia di mettere una chiavetta ogni 60-80 cm. Per tende pesanti (ad esempio con tessuti oscuranti), mettere un supporto extra in ogni posizione intermedia della tenda. Stringere ogni supporto con due viti a testa piatta (distanza da centro a centro 4,2cm). Questo supporto è adatto per ri-allineare eventuali torsioni nel binario.

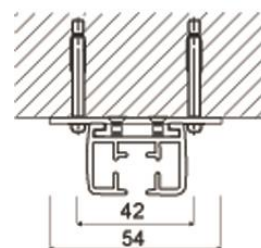
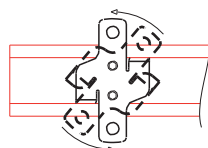
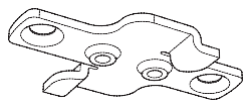

Installazione a incasso con dado speciale 3121

Il binario 3080 può essere incassato nel soffitto. A questo scopo, il binario deve essere preforato in azienda. È inoltre necessario utilizzare le viti appositamente fornite. Il peso massimo per ogni supporto non deve superare i 30Kg.



Per la posa di binari curvati, utilizzare il profilo stesso per determinare l'arco

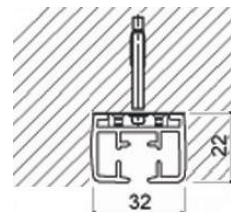

Posa a parete con supporto sintetico 3118

Fissare il supporto al muro con una vite a testa piatta nel foro di fissaggio superiore. Il peso massimo per ogni supporto è 10Kg. Incastrare il binario al supporto come mostrato nel disegno. Una volta installato, il centro del binario sarà a 4cm dal muro retrostante e la vite sarà quasi invisibile.

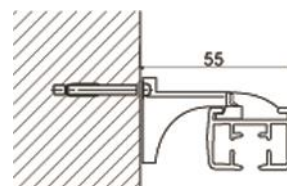
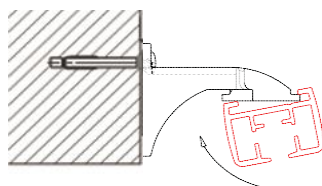
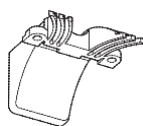

Posa a parete con supporto regolabile 3120

Il supporto 3120 è utilizzato per la posa a parete ed è composto da un braccetto regolabile con una piastra da inserire nel profilo. Il massimo peso per supporto è 10kg. La piastra di fissaggio va stretta sulla parte superiore del binario. Il supporto deve essere fissato con una sola vite a testa tonda.

Il braccetto si può accorciare da 15 cm a un minimo di 7cm. Il supporto 3017 può essere combinato con il kit 3113 per aggiungere un sostegno alla carrucola guida nastro e per permettere al tessuto della tenda di eseguire un angolo.

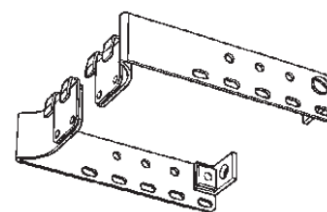
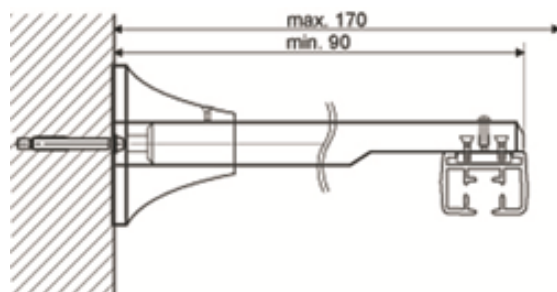

3113

Fissaggio a parete con supporto 2721 + 2723 + 3117

Il supporto 2721 può essere usato per la posa a parete. Va abbinato al dado compensatore 2723 avvitato al supporto girevole 3117.

Portata massima per supporto Kg 8.

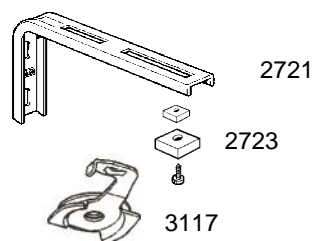
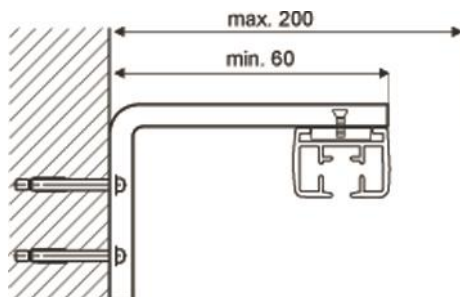

Fissaggio a parete con supporto 2721 + 2714 + 3117

Il supporto 2721 può essere usato per la posa a parete per aumentare la sua estensione. Va abbinato alla piastra di congiunzione 2714 avvitato al supporto girevole 3117.

Portata massima per supporto Kg 3,5.

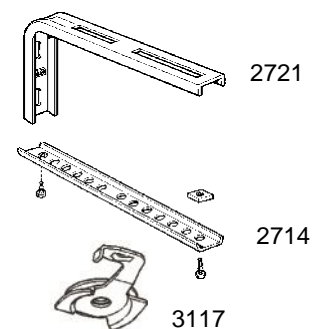
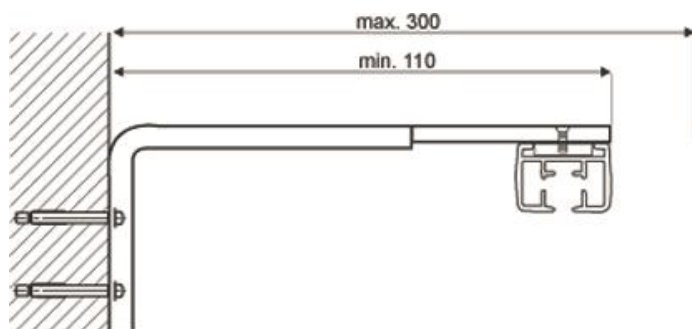

Attenzione! Durante l'installazione, assicurarsi che il profilo, sia internamente che esternamente, non venga danneggiato né dalle viti né dall'avvitatore

Posizionamento dell'unità motore

L'unità motore può essere inserita nel profilo (indifferentemente a destra o sinistra) e fissato una volta che il binario è stato posato a soffitto o parete.

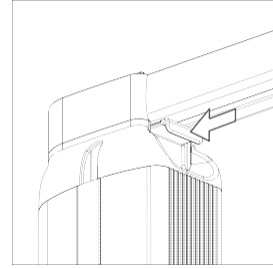
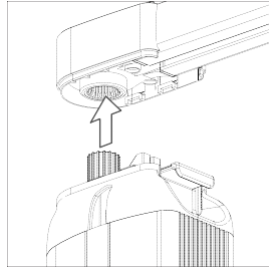
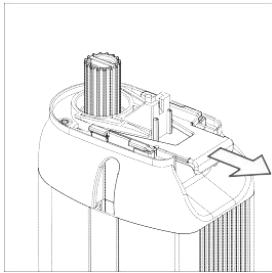

Inserire il carter sulla carrucola guida nastro aperta al lato opposto del motore (l'unità motore può essere posizionata indifferentemente sulla destra o sulla sinistra).

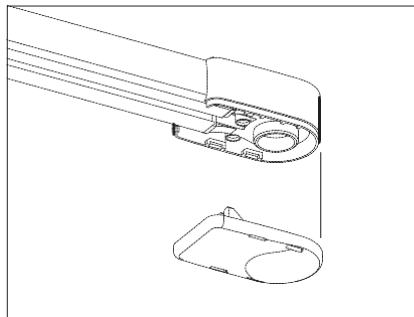

Per sistemi a 2 motori (tandem), il secondo motore va inserito in questa posizione.

1.3 Tipi di scorrevole

Non superare il peso massimo indicato per ogni scorrevole:

Tipo		Peso max	Tipo		Peso max
3699		3 kg 6.6 lbs	3116		1 kg 2.2 lbs
3115		1,5 kg 3.3 lbs	3223/80 3223/60		0,5 kg 1.1 lbs

1.4 Caratteristiche del guida-tiro

Guida-tiro standard	Posizionamento dei ganci della tenda
3107/2 	<p>3° 2° 1° gancio max. 1 kg per gancio</p>
3108/1 	<p>1° gancio / max. 1 kg per gancio</p>
PRS (da non utilizzare in combinazione col CPS)	
3111 + 3126 	<p>3° 2° 1° gancio Su 1° e 2° gancio max. 0,25 kg per gancio</p>
3111 + 3126 	<p>1° 2° 3° gancio Su 1° e 2° gancio max. 0,25 kg per gancio</p>
Onda	
3108/2 	
3108/1 	

2. Preparazione

2.1 Identificazione del sistema

Per identificare il tipo di motore, vedere le indicazioni dell'etichetta ivi apposta, come mostrato qui sotto:

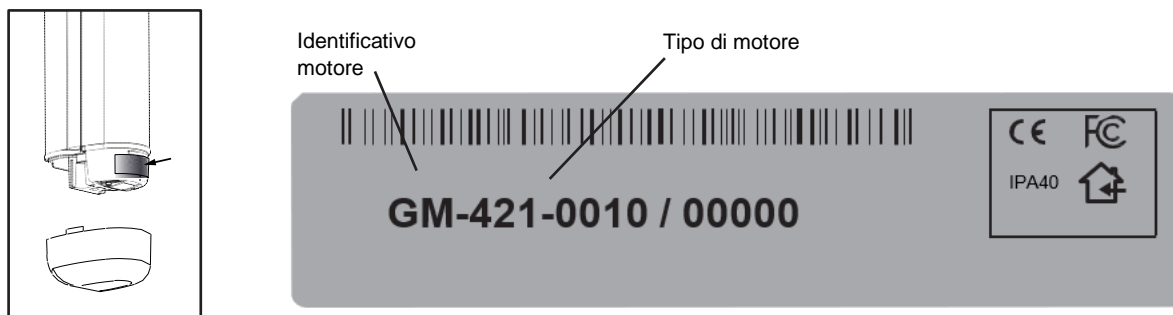

Nei sistemi tandem entrambe le unità motore hanno un doppio ID, per identificare anche il motore che lavora in coppia.

2.2 Panoramica dei componenti

Parte inferiore dell'unità motore privata del carter di copertura:

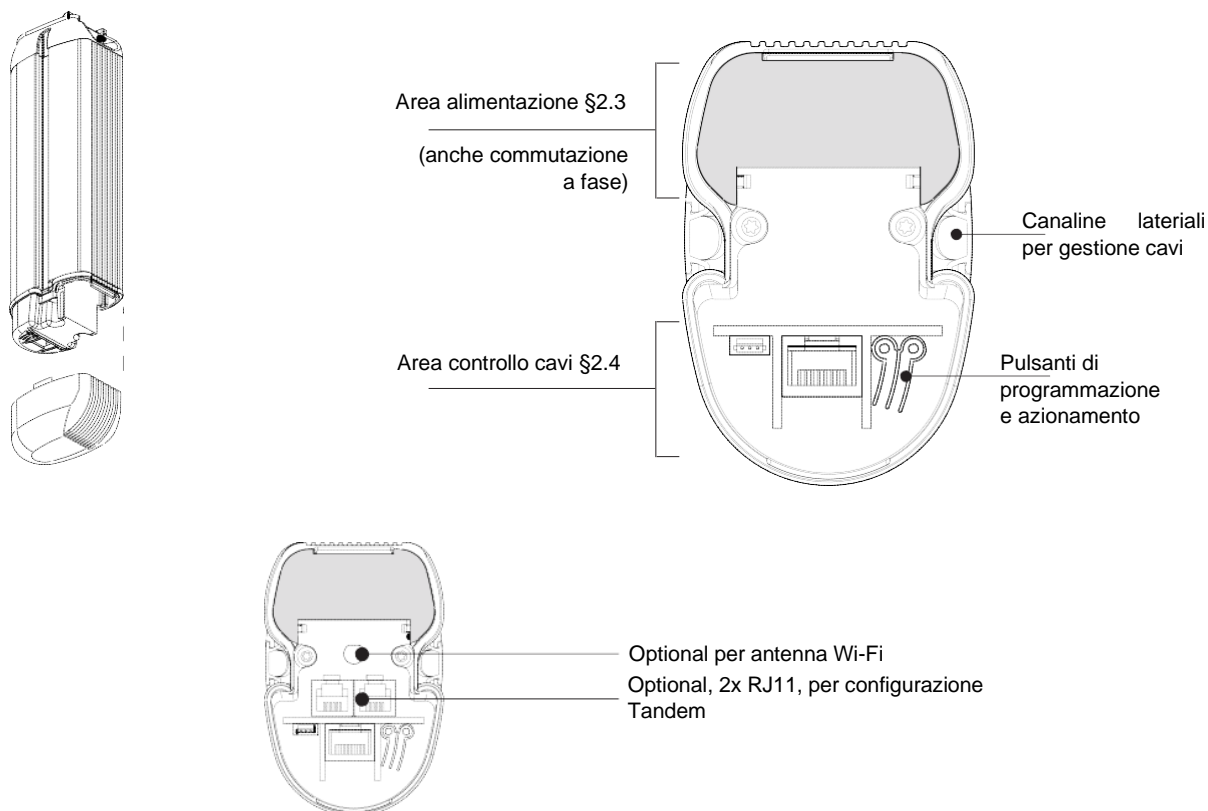

2.3 Opzioni di alimentazione

Diagrammi di cablaggio più dettagliati sono disponibili su www.riloxitalia.com.

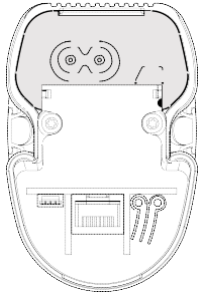

Alimentatore: 100-240 V AC
cavo EU, spinotto C7

Tipo di motore: GM-x21-xxxx-xxxxx
(vedere etichetta)

Connettore:

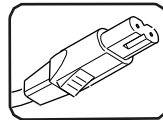

Etichetta info:

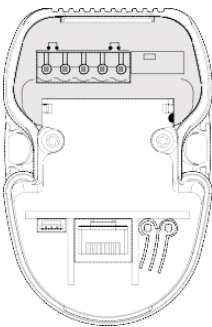
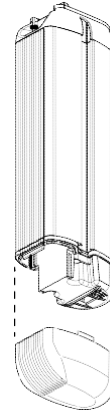
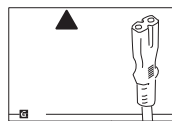

Alimentatore: 100-240 V AC connettore 5P,
commutazione a fase

Tipo di motore: GM-x20-xxxx-xxxxx
(vedere etichetta)

Connettore:
(4 o 5 fili)

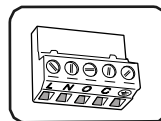

Etichetta info:

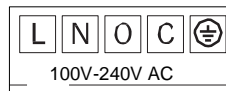

Alimentatore: 24DC, spinotto coassiale, 2.1 x
5.5 x 10-11 mm

Trasformatore standard
Trasformatore DIN

Tipo motore: GM-x10-xxxx-xxxxx

Connettore:

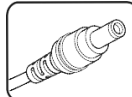

Etichetta info:



2.4 Opzioni di cablaggio

Connessione per comandi cablati, a seconda del tipo di motore:

- | | |
|------------|-------------------------|
| connettore | : RJ11 o RJ12 (2x) |
| protocollo | : RS485 |
| uso | : sistemi tandem |
| | |
| connettore | : 3 spinotti |
| protocollo | : segnale analogico |
| uso | : sensore alba/tramonto |
| | |
| connettore | : RJ45 |
| protocollo | : RS232 |
| uso | : contatto pulito |
| | : ricevitore infrarossi |

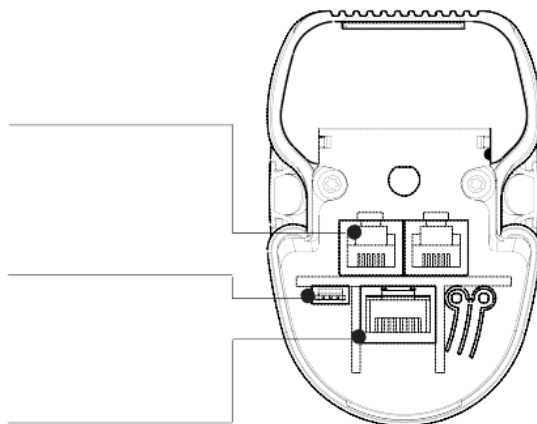

Per diagrammi dettagliati per i connettori RJ11 e RJ45, vedere il manuale diagrammi di cablaggio. Altri diagrammi di cablaggio disponibili su www.riloxitalia.com.

Dopo avere posizionato l'unità motore sul binario e averlo alimentato, il sistema è pronto per l'auto-calibrazione. Vedere capitolo successivo.

3. Primo utilizzo: auto-calibrazione

3.1 Auto-calibrazione

Il motore Go-Rail esegue un ciclo di auto-calibrazione quando viene azionato per la prima volta. Per motori tipo GM-x**21**-xxxx/x e GM-x**10**-xxxx/x (NON per GM-**1xx**-xxxx/x/).

Per regolare i finecorsa durante l'auto-calibrazione, si possono usare questi pulsanti: pulsanti sull'unità motore (1) o pulsantiera a due tasti (2).



1. Posizionare l'unità motore nel binario come indicato nel capitolo 1.
2. Se possibile, agganciare le tende, poi, se necessario, regolare i finecorsa interni per migliorare l'impacchettamento della tenda (art. 3109, brugola 2mm). Questi fermi sono già avvitati e limitano la distanza di scorrimento del guida-tiro. Durante il ciclo di auto-calibrazione sotto descritto, le posizioni impostate elettronicamente saranno memorizzate prendendo come riferimento i fermi.
3. Connettere una fonte di alimentazione attiva (il tipo dipende dal tipo di unità motore).
4. Premere brevemente uno dei pulsanti posti nella parte inferiore del motore, oppure quelli della pulsantiera.
5. Adesso il LED sull'unità motore lampeggerà di rosso.
6. Il Sistema si muoverà fino alla posizione definita dal fermo interno.
7. Il Sistema si muoverà di circa ~1cm nella direzione opposta e poi si fermerà per 5 secondi: entro questi 5 secondi si può iniziare a regolare, se necessario, il finecorsa di riferimento, usando i pulsanti.
8. Dopo 5 secondi senza ricevere impulsi, il ciclo di calibrazione continua. Adesso il Sistema scorre nella Direzione opposta fino al fermo interno.
9. Il Sistema si muoverà per circa ~5cms e poi si fermerà per 5 secondi: entro questi 5 secondi si può iniziare a regolare, se necessario, il finecorsa di riferimento, usando i pulsanti
10. Trascorsi altri 5 secondi senza ricevere impulsi, il sistema si muoverà un'ultima volta di circa 20cm. A questo punto il ciclo si interrompe e il LED rosso si spegne. La modalità CPS si attiva automaticamente. Ora il Sistema è pronto per l'uso.

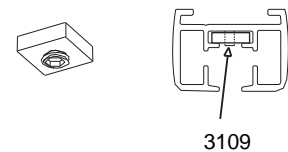

Il ciclo di auto-calibrazione può essere interrotto in qualsiasi momento premendo uno dei pulsanti.

3.2 Auto-calibrazione, GM-x20-xxxx con connettore a 5 ingressi



Le unità motore con codice x20-xxxx come mostrato nell'etichetta qui sopra, sono controllate tramite un connettore a 5 ingressi, normalmente cablato con 5 o 4 fili (incluso GND). Per alimentare il motore durante l'auto-calibrazione, i connettori con ingresso "L" disattivo necessitano di uno speciale cavo di alimentazione:

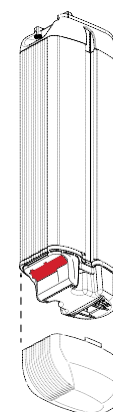

Motore tipo
x20-xxxx

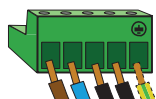

Connettore con ingresso "L" collegato:
il Go-Rail si auto-calibra normalmente.

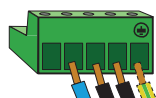

Connettore con ingresso "L" non utilizzato:
serve il cavo art.3115 per avviare l'auto-calibrazione.

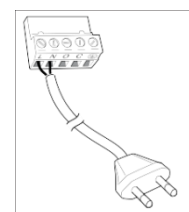

3115
(versione EU)

Dopo aver completato il ciclo di auto-calibrazione, si consiglia di conservare il cavo 3115 per modificare altre impostazioni in futuro.

4. Programmazione

4.1 Programmazione delle unità motore Go-Rail

Le unità motore Go-Rail offrono un'ampia gamma di funzionalità per un uso ottimale in molteplici situazioni. Le opzioni scelte possono essere cambiate e memorizzate utilizzando i pulsanti presenti sull'unità motore stessa, oppure utilizzando le apposite pulsantiera. La programmazione è confermata attraverso il lampeggiare del LED sull'unità motore.



Usare questo manuale per programmare e controllare le unità motore Go-Rail tramite il pulsante sul motore (1) oppure tramite la pulsantiera (2).

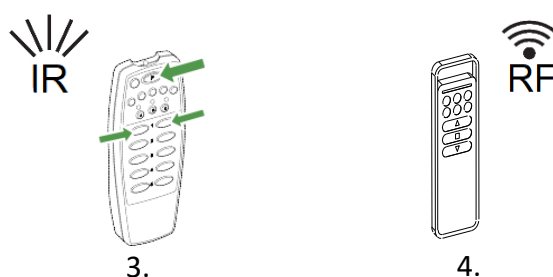

Per programmare e controllare tramite i segnali infrarossi (3) vedere il manuale trasmettitore IR.

Per programmare e controllare tramite i segnali in radio frequenza (4) vedere il manuale RF.

4.2 Panoramica dei menu di programmazione

		Modalità LED	Colore LED
1	Menu 1	ON	Bianco
1.1	Finecorsa	ON	Rosso
1.2 *)	Impostazione canali infrarossi (IR)	ON	Verde
1.3 *)	RF	ON	Giallo
	(riservato)		

		Modalità LED	Colore LED
2	Menu 2	Lampeggia brevemente	Bianco
2.1	Velocità	ON	Rosso
2.2	Contatto pulito. Posiz. interm.	ON	Verde
2.3	Sensore Luce		
2.3.1	Sensore sole	ON	Giallo
2.3.2	Sensore alba/tramonto	ON	Blu
2.3.3	Modalità sensore	ON	Viola
2.4	CPS		
2.4.1	Touch and Go	ON	Arancione
2.4.2	Touch and Hold	ON	Azzurro

		Modalità LED	Colore LED
3	Menu 3	Lampeggia	Bianco
3.1	Modalità controllo	ON	Rosso
3.2	CW/CCW input inverso	ON	Verde
3.3	Timer	ON	Giallo
	(riservato)		
3.7	Impostazioni predefinite	ON	Azzurro

*) Se utilizzate un comando IR o RF, vedere I relativi manuali per ulteriori opzioni di controllo e programmazione

4.3 Opzioni di programmazione

MENU 1

Colore LED motore rosso: 

1.1. Impostazione delle posizioni di finecorsa

Nota: dopo 15 secondi senza impulsi, il motore esce automaticamente dalla modalità programmazione. Si prega di leggere tutti i passaggi di questa funzionalità prima di iniziare.

1. Se possibile, agganciare le tende e, se necessario, regolare i finecorsa interni per migliorare l'impacchettamento della tenda (chiave a brugola 2mm art. 3109). Questi fermi sono già fissati e limitano la distanza di scorrimento del guidatiro. Durante il ciclo di autocalibrazione descritto qui sotto, le posizioni impostate elettronicamente saranno memorizzate prendendo come riferimento i fermi 3109.

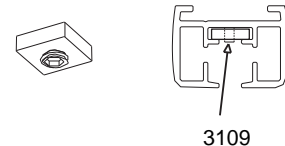

2. Tenere premuti entrambi i tasti **OPEN** (Apri) e **CLOSE** (Chiudi) finché il LED sul motore non diventa bianco (~4s.).
3. Premere ripetutamente il tasto **OPEN** (Apri) o **CLOSE** (Chiudi) finché il LED sull'unità motore non diventa rosso.
4. Premere brevemente entrambi i tasti **OPEN** (Apri) e **CLOSE** (Chiudi) per entrare nel menu, il LED sull'unità motore lampeggia di rosso.
5. Il Sistema scorrerà fino al raggiungimento del finecorsa interno.
6. Il Sistema scorrerà per ~1cm nella direzione opposta, poi si fermerà per 5 secondi: entro i 5 secondi si può iniziare a regolare questa posizione utilizzando i pulsanti.
7. Dopo 5 secondi senza impulsi, l'autocalibrazione prosegue. Il sistema scorrerà adesso nella direzione opposta fino alla posizione di finecorsa.
8. Il Sistema scorrerà per ~5cms e poi si fermerà per 5 secondi: entro i 5 secondi si può iniziare a regolare questa posizione utilizzando i pulsanti.
9. Trascorsi altri 5 secondi senza impulso, il sistema scorrerà per 20cm nella direzione Aperto. Il ciclo di autocalibrazione è completato e il LED rosso sull'unità motore si spegnerà. La modalità CPS si attiverà automaticamente. Il sistema è pronto per l'uso.

1.2. Impostazione dei canali IR

Colore LED motore verde: 

(Vedere manuale trasmettitore IR)

1.3. Impostazione dei canali RF

Colore LED motore giallo: 

(Vedere manuale RF)

MENU 2

2.1. Velocità di apertura e chiusura

Colore LED motore rosso:



È possibile impostare 4 velocità. Quella predefinita è “normale”

Nota: dopo 15 secondi senza impulsi, il motore esce automaticamente dalla modalità programmazione. Si prega di leggere tutti i passaggi di questa funzionalità prima di iniziare.

1. Tenere premuti i pulsanti **OPEN+CLOSE** finché il LED sull'unità motore non lampeggia lentamente di bianco (dopo ~8s.) (All'inizio il LED si accende solo di bianco senza lampeggiare, è necessario tenere premuti i pulsanti)
2. Premere ripetutamente **OPEN** o **CLOSE** finché il LED sul motore non diventa rosso.
3. Premere brevemente i pulsanti **OPEN+CLOSE** per entrare nel menù.
4. Il LED sul motore adesso lampeggia di rosso:
5. Scorrete le opzioni qui sotto usando i tasti **OPEN** o **CLOSE**:
 - 1x flash = Normale (predef.)*
 - 2x flash = Veloce*
 - 3x flash = Lento*
 - 4x flash = Apertura lenta – chiusura veloce / velocità personalizzata.*
6. Confermare e memorizzare le impostazioni premendo brevemente i pulsanti **OPEN+CLOSE**.
7. Il LED sul motore lampeggia nuovamente lentamente di bianco, per circa 15 secondi: è possibile selezionare un'altra funzionalità del Menù 2 usando i pulsanti **OPEN** o **CLOSE**.
8. In alternativa, attendere per 15 secondi o premere brevemente i pulsanti **OPEN+CLOSE** per uscire dalla programmazione.

Il LED sull'unità motore si spegne, l'unità è adesso pronta all'uso.

Per uscire in qualsiasi momento dalla programmazione, premere ripetutamente i pulsanti OPEN+CLOSE o attendere 15 secondi. Le modifiche del punto 5 saranno confermate solo se si premono contemporaneamente i pulsanti **OPEN+CLOSE**

2.2. Posizioni intermedie

Colore LED motore verde:



È possibile definire fino a 5 posizioni intermedie delle tende, delimitate dai finecorsa. Non ci sono impostazioni predefinite. Qui sotto descrizione del contatto pulito.

2.2.1. Posizioni intermedie via Contatto pulito

È possibile richiamare velocemente le posizioni intermedie premendo 2x OPEN o 2x CLOSE, entro 2s. Il Sistema si muove nella direzione indicata finché non raggiunge la posizione intermedia successiva.

Per la funzionalità 3.1 è richiesto che la modalità di controllo 1 sia attiva (nelle impostazioni predefinite è già attiva).

Nota: dopo 15 secondi senza impulsi, il motore esce automaticamente dalla modalità programmazione. Si prega di leggere tutti i passaggi di questa funzionalità prima di iniziare.

IMPOSTARE/CANCELLARE posizioni intermedie

1. Per impostare una nuova posizione intermedia o cancellarne una esistente, si può spostare la tenda nella posizione desiderata utilizzando i pulsanti **OPEN o CLOSE**.
2. Tenere premuti i pulsanti **OPEN+CLOSE** finché il LED sull'unità motore non lampeggia lentamente di bianco (dopo ~8s.) (All'inizio il LED si accende solo di bianco senza lampeggiare, è necessario tenere premuti i pulsanti)
3. Premere ripetutamente **OPEN O CLOSE** finché il LED sull'unità motore non diventa verde.
4. Premere brevemente **OPEN+CLOSE** per entrare nel menù della funzionalità.
5. Adesso, il LED sull'unità motore lampeggia di verde, all'impostazione 1 (1x flash):
6. Scorrere le opzioni qui sotto usando i tasti **OPEN o CLOSE**:

1x flash	=	posizione intermedia 1 (Default)
2x flash	=	posizione intermedia 2
3x flash	=	posizione intermedia 3
4x flash	=	posizione intermedia 4
5x flash	=	posizione intermedia 5
7. Confermare e memorizzare l'impostazione premendo brevemente i pulsanti **OPEN+CLOSE**: La posizione è memorizzata come nuova o in sostituzione di una esistente.
8. Il LED sull'unità motore lampeggia nuovamente lentamente di bianco per 15 secondi: è possibile selezionare un'altra funzionalità del Menù 2 usando i pulsanti **OPEN o CLOSE**.
9. In alternativa, attendere per 15 secondi o premere brevemente i pulsanti **OPEN+CLOSE** per uscire dalla programmazione.

Il LED sull'unità motore si spegne. Il motore è adesso pronto per l'uso.

Per memorizzare un'altra posizione intermedia, ripetere interamente il § 2.2.1.

È possibile uscire dalla programmazione in qualsiasi momento, premendo ripetutamente i pulsanti **OPEN+CLOSE** o attendendo per 15s. Le modifiche del punto 6 saranno confermate solo se si premono contemporaneamente i pulsanti **OPEN+CLOSE**.

2.3. Sensore Luce

Il sensore luce avanzato offre:

1. Sensibilità alla Luce Solare
2. Sensibilità ad Alba/Tramonto
3. Dettagliate impostazioni di azionamento

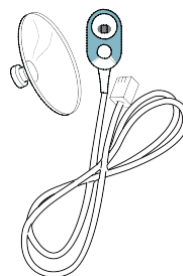

L'impostazione predefinita per la sensibilità alla luce e ad Alba/tramonto è Standard → vedere § 2.3.1 e § 2.3.2.

L'impostazione predefinita di azionamento è "Chiudi al tramonto" → vedere § 2.3.3.

2.3.1. Sensibilità alla luce solare

colore LED motore giallo: 

Per usare il sensore sole è necessario definirne la sensibilità (vedere sotto) e impostare le istruzioni di azionamento (§ 2.3.3).

Il sensore sole va connesso alla parte inferiore dell'unità motore tramite un connettore a 3 spinotti.

Assicurarsi che il sensore sia posizionato correttamente e che sia orientato verso la fonte di luce.

Se l'intensità della luce eccede quella impostata per più di 5 minuti consecutivi, il sensore genera un segnale di chiusura.

Se l'intensità della luce rimane al di sotto di quella impostata per più di 15 minuti consecutivi, il sensore genera un segnale di apertura.

La risposta a questi segnali può essere definita nel § 2.3.3.

Se ad un evento indotto dalla luce viene sovrapposto un altro segnale di comando (ad esempio azionamento manuale, controllo temporizzato, telecomando), il segnale prodotto dal sensore sole verrà ignorato per 4 ore.

Il segnale del sensore sole tornerà ad essere attivo dopo queste 4 ore oppure dopo interruzione di corrente.

Attenzione: Le reazioni generate da Alba/Tramonto non vengono sovrapposte da reazioni generate dal sensore Sole. Dopo 15 secondi senza impulsi, il motore esce automaticamente dalla modalità programmazione. Si prega di leggere tutti i passaggi di questa funzionalità prima di iniziare.

IMPOSTAZIONE DELLA SENSIBILITA' ALLA LUCE SOLARE

1. Tenere premuti i pulsanti **OPEN+CLOSE** finché il LED sull'unità motore non lampeggia lentamente di bianco (dopo ~8s.) (All'inizio il LED diventa bianco senza lampeggiare, è necessario tenere premuti i pulsanti).
2. Premere ripetutamente **OPEN o CLOSE** finché il LED sull'unità motore non diventa giallo.
3. Premere brevemente i pulsanti **OPEN+CLOSE** per entrare nel menù di questa funzionalità.
4. Il LED sull'unità motore adesso lampeggerà di giallo nelle impostazioni correnti:
5. Scorrere le opzioni qui sotto premendo **OPEN o CLOSE**:

1x flash	= Normale intensità del sole (Default)
2x flash	= Bassa intensità
3x flash	= Alta intensità
4x flash	= intensità corrente
6. Confermare e memorizzare le impostazioni premendo brevemente i pulsanti **OPEN+CLOSE**.
7. Il LED sull'unità motore lampeggia di nuovo lentamente di bianco per 15 secondi: usando i pulsanti **OPEN o CLOSE** è possibile selezionare un'altra funzionalità del MENU 2
8. In alternativa, attendere 15 secondi o premere brevemente i pulsanti **OPEN+CLOSE** per uscire dalla programmazione.

Il LED sull'unità motore si spegne, ora il sistema è pronto per l'uso.

È possibile uscire in qualsiasi momento dalla programmazione premendo ripetutamente i pulsanti **OPEN+CLOSE** o aspettando 15s. Le modifiche effettuate al punto 5 saranno salvate solo se confermate premendo contemporaneamente i pulsanti **OPEN+CLOSE**.

2.3.2. Sensibilità alla luce di Alba/Tramonto colore LED motore:

Per utilizzare il sensore Alba/Tramonto è necessario impostarne la sensibilità (vedere sotto) E il comportamento (§ 2.3.3).

Connettere il sensore luce nella parte sottostante dell'unità motore attraverso il connettore RJ45.

Assicurarsi che il sensore sia posizionato correttamente e che sia propriamente orientato verso la fonte di luce.

Se l'intensità della luce eccede quella impostata per più di 5 minuti consecutivi, il sensore genera un segnale di apertura (Alba).

Se l'intensità della luce rimane al di sotto di quella impostata per più di 5 minuti consecutivi, il sensore genera un segnale di chiusura (tramonto).

La risposta a questi segnali può essere definita seguendo il § 2.3.3.

Se una reazione indotta dalla luce di Alba/tramonto è sovrapposta da un altro segnale di controllo (ad esempio azionamento manuale, controllo temporizzato, telecomando), il segnale del sensore Alba/tramonto verrà ignorato per 4 ore. Tornerà nuovamente attivo dopo le 4 ore oppure in seguito a interruzione di corrente.

Attenzione: le reazioni generate dalla luce del sole non sono influenzate da reazioni generate dal sensore Alba/tramonto. Dopo 15 secondi senza impulsi, il motore esce automaticamente dalla modalità programmazione. Si prega di leggere tutti i passaggi di questa funzionalità prima di iniziare.

IMPOSTARE LA SENSIBILITÀ ALBA/TRAMONTO

1. Tenere premuti i pulsanti **OPEN+CLOSE** finché il LED sull'unità motore non lampeggia lentamente di bianco (dopo ~8s.) (All'inizio il LED diventa bianco senza lampeggiare, è necessario tenere premuti i pulsanti).
2. Premere ripetutamente **OPEN** o **CLOSE** finché il LED sul motore non diventa blu
3. Premere brevemente i pulsanti **OPEN+CLOSE** per entrare nel menù di questa funzionalità.
4. Il LED sull'unità motore adesso lampeggia di blu nelle impostazioni correnti:
5. Scorrere le opzioni qui sotto premendo **OPEN** o **CLOSE**:

1x flash	= media intensità della luce (Default)
2x flash	= intensità della luce inferiore alla media
3x flash	= intensità della luce superiore alla media
4x flash	= intensità della luce corrente
6. Confermare e memorizzare queste impostazioni premendo brevemente i pulsanti **OPEN+CLOSE**.
7. Adesso il LED sul motore lampeggerà di nuovo lentamente di bianco per 15 secondi: usando i tasti **OPEN** o **CLOSE** è possibile selezionare un'altra funzionalità dal MENU 2.

8. In alternativa, attendere 15 secondi o premere brevemente i pulsanti **OPEN+CLOSE** per uscire dalla programmazione.

Il LED sull'unità motore si spegne, ora il sistema è pronto per l'uso.

È possibile uscire in qualsiasi momento dalla programmazione premendo ripetutamente i pulsanti **OPEN+CLOSE** o aspettando 15s. Le modifiche effettuate al punto 5 saranno salvate solo se confermate premendo contemporaneamente i pulsanti **OPEN+CLOSE**.

2.3.3. Comportamento del sensore Luce colore LED motore viola:

Per usare il sensore luce è necessario definirne le risposte ai segnali della luce solare e della luce di Alba/tramonto. Ci sono 8 configurazioni tra le quali scegliere.

Nota: dopo 15 secondi senza impulsi, il motore esce automaticamente dalla modalità programmazione. Si prega di leggere tutti i passaggi di questa funzionalità prima di iniziare.

IMPOSTARE IL COMPORTAMENTO DEL SENSORE LUCE

1. Tenere premuti i pulsanti **OPEN+CLOSE** finché il LED sull'unità motore non lampeggia lentamente di bianco (dopo ~8s.) (All'inizio il LED diventa bianco senza lampeggiare, è necessario tenere premuti i pulsanti).
2. Premere ripetutamente **OPEN** o **CLOSE** finché il LED sul motore non diventa viola
3. Premere brevemente i pulsanti **OPEN+CLOSE** per entrare nel menù di questa funzionalità.
4. Adesso il LED sul motore lampeggerà di viola alle impostazioni correnti:
5. Scorrere le opzioni qui sotto usando i pulsanti **OPEN** o **CLOSE**:

LED	ALBA/TRAMONTO		SOLE	
	Apri	Chiudi	Apri	Chiudi
1xflash *)	off	on	off	on
2xflash	on	on	on	on
3xflash	off	off	on	on
4xflash	on	on	off	off
5xflash	off	on	on	on
6xflash	on	on	off	on
7xflash	off	off	off	on
8xflash	off	off	off	off

*) predefinita

6. Confermare e memorizzare queste impostazioni premendo brevemente i pulsanti **OPEN+CLOSE**.
7. Adesso il LED sul motore lampeggerà di nuovo lentamente di bianco per 15 secondi: usando i tasti **OPEN** o **CLOSE** è possibile selezionare un'altra funzionalità dal MENU 2.
8. In alternativa, attendere 15 secondi o premere brevemente i pulsanti **OPEN+CLOSE** per uscire dalla programmazione.

Il LED sull'unità motore si spegne, ora il sistema è pronto per l'uso

È possibile uscire in qualsiasi momento dalla programmazione premendo ripetutamente i pulsanti **OPEN+CLOSE** o aspettando 15s. Le modifiche effettuate al punto 5 saranno salvate solo premendo contemporaneamente i pulsanti **OPEN+CLOSE**.

2.4. CPS: Sistema di protezione della tenda

(Solo nelle serie GM-4xx-xxxx)

Il CPS è un Sistema di sgancio intelligente che permette di azionare manualmente la tenda.

Touch&Go (Tocca e vai): Se la tenda viene tirata leggermente di lato, il CPS rileva il movimento e la tenda viene automaticamente aperta o chiusa, a seconda della direzione nella quale si tira.

Touch&Hold (Tocca e ferma): Allo stesso modo, se una tenda è già in movimento la si può fermare tirandola nella Direzione opposta.

Azionamento manuale: Il CPS consente anche l'azionamento manuale di tende motorizzate in caso di interruzione di corrente. Al ritorno dell'elettricità, se la tenda è stata mossa manualmente, il sistema comincia a ricalibrarsi subito dopo il primo segnale di controllo. Il Touch&Go e il Touch&Hold si impostano separatamente nei § 2.4.1 e § 2.4.2 qui sotto.

Attenzione: la risposta del CPS dipende dal peso della tenda e dalla configurazione del sistema. Il CPS è concepito come occasionale possibilità di azionamento manuale nel caso in cui l'utilizzatore non sia consapevole che si tratti di un sistema motorizzato. Il CPS non è un'opzione di azionamento standard. Attenzione: benché il CPS riduca il rischio di danneggiamento, non può impedire in assoluto danni alla tenda o al Sistema; si declina, pertanto, qualsiasi responsabilità. Il CPS, inoltre, non è adatto a sistemi inclinati.

2.4.1. Touch and Go

colore LED motore arancione: 

La sensibilità del sistema Touch&Go è regolabile. Per esempio, con una sensibilità alta, l'unità motore recepirà il comando manuale prima che non con sensibilità media. Al contrario, con una sensibilità bassa, è necessario un movimento più forte per far muovere la tenda. Questa funzionalità può anche essere disattivata.

Dopo 15sec senza segnale, l'unità motore esce automaticamente dalla modalità programmazione. Si prega di leggere tutti i passaggi di questa funzionalità prima di cominciare.

1. Tenere premuti i pulsanti **OPEN+CLOSE** finché il LED sull'unità motore non lampeggia lentamente di bianco (dopo ~8s.) (All'inizio il LED diventa bianco senza lampeggiare, è necessario tenere premuti i pulsanti).
2. Premere ripetutamente **OPEN** o **CLOSE** finché il LED sul motore non diventa arancione.
3. Premere brevemente i pulsanti **OPEN+CLOSE** per entrare nel menu di questa funzionalità.
4. Adesso il LED sul motore lampeggerà di arancione alle impostazioni correnti:
5. Scorrere le opzioni qui sotto premendo i pulsanti **OPEN** o **CLOSE**:

1x flash	= sensibilità media (Default)
2x flash	= sensibilità bassa
3x flash	= sensibilità alta
4x flash	= Off

6. Confermare e memorizzare le impostazioni premendo brevemente i pulsanti **OPEN+CLOSE**.
7. Adesso il LED sul motore lampeggerà di nuovo lentamente di bianco per 15 secondi: usando i tasti **OPEN** o **CLOSE** è possibile selezionare un'altra funzionalità dal MENU 2.
8. In alternativa, attendere 15 secondi o premere brevemente i pulsanti **OPEN+CLOSE** per uscire dalla programmazione.

Il LED sull'unità motore si spegne, ora il sistema è pronto per l'uso

È possibile uscire in qualsiasi momento dalla programmazione premendo ripetutamente i pulsanti **OPEN+CLOSE** o aspettando 15s. Le modifiche effettuate al punto 5 saranno salvate solo premendo contemporaneamente i pulsanti **OPEN+CLOSE**.

2.4.2. Touch&Hold

colore del LED motore azzurro: 

Il dispositivo Touch&Hold si auto-calibra durante i primi 3 cicli completi di scorrimento del sistema, dopo avere impostato nuove posizioni della tenda, in seguito a modifiche nelle impostazioni di velocità o dopo la riattivazione della funzionalità. La funzionalità Touch&Hold ha due impostazioni: On oppure Off.

In alcuni casi, la funzionalità Touch&Hold potrebbe non funzionare come desiderato: questo succede se c'è una frizione della tenda contro il pavimento, oppure contro il muro o contro il binario stesso. Oppure in caso di qualsiasi altra fonte di resistenza che causa l'attivazione della funzionalità.

Il Touch&Hold si autocalibra ad intervalli regolari, ma si può all'occorrenza indurre l'autocalibrazione disattivando la funzionalità stessa e poi riattivandola. In caso persistessero arresti inaspettati del Sistema, è consigliabile spegnere questa funzionalità.

Attenzione: dopo 15 secondi senza ricevere segnali il motore esce automaticamente dalla modalità programmazione. Si prega di leggere tutti gli step di questa funzionalità prima di cominciare.

1. Tenere premuti i pulsanti **OPEN+CLOSE** finché il LED sull'unità motore non lampeggia lentamente di bianco (dopo ~8s.) (All'inizio il LED diventa bianco senza lampeggiare, è necessario tenere premuti i pulsanti).
2. Premere ripetutamente **OPEN** o **CLOSE** finché il LED sul motore non diventa azzurro.
3. Premere brevemente i pulsanti **OPEN+CLOSE** per entrare nel menu di questa funzionalità.
4. Adesso il LED sul motore lampeggerà di azzurro alle impostazioni correnti:
5. Scorrere le opzioni seguenti premendo **OPEN** o **CLOSE**:

1x flash	= On (Default)
2x flash	= Off
6. Confermare e memorizzare le impostazioni premendo brevemente i pulsanti **OPEN+CLOSE**.
7. Adesso il LED sul motore lampeggerà di nuovo lentamente di bianco per 15 secondi: usando i tasti **OPEN** o **CLOSE** è possibile selezionare un'altra funzionalità dal MENU 2.

8. In alternativa, attendere 15 secondi o premere brevemente i pulsanti **OPEN+CLOSE** per uscire dalla programmazione.

Il LED sull'unità motore si spegne, il sistema è pronto per l'uso.

È possibile uscire in qualsiasi momento dalla programmazione premendo ripetutamente i pulsanti **OPEN+CLOSE** o aspettando 15s.

Le modifiche effettuate al punto 5 saranno salvate solo premendo contemporaneamente i pulsanti **OPEN+CLOSE**.

MENU 3

3.1. Modalità di azionamento

Son disponibili 3 diverse modalità di azionamento, che definiscono il modo in cui l'unità motore risponderà ai comandi **OPEN e CLOSE** tramite i pulsanti di comando 1 o 2.

Impostazioni:

Modalità 1 : Azionamento standard a 2 pulsanti (impostazione predefinita)

Pulsante premuto per < 1s.: il Sistema si muove fino alla posizione di finecorsa.

Pulsante premuto per > 1s.: il sistema si muove per la durata della connessione o finché il pulsante è tenuto premuto.

Modalità 2: Azionamento invertito a 2 pulsanti (impostazione verticale)

Pulsante premuto per < 3s: il Sistema si muove per la durata della connessione o finché il pulsante è tenuto premuto.

Pulsante premuto per > 3s: il Sistema si muove fino alla posizione di finecorsa.

Attenzione: non è possibile richiamare posizioni intermedie o programmare posizioni nuove se la modalità 2 è attivata.

Modalità 3: Azionamento a 1 pulsante

Pulsante premuto per < 1s.: il sistema si chiude, si apre o si arresta.

1. Quando il Sistema si trova in una delle sue posizioni di arresto:

> si muove verso la posizione di arresto opposta.

2. Quando il Sistema è in movimento:

> STOP

3. Dopo un arresto, premendo di nuovo il pulsante entro 2s:

> si muove nella direzione opposta

4. Dopo un arresto, premendo di nuovo il pulsante dopo 2s:

> continua nella stessa direzione

Attenzione: non è possibile richiamare posizioni intermedie o programmare posizioni nuove se l'impostazione di questa modalità è attivata. Dopo 15sec senza ricevere segnali, l'unità motore esce automaticamente dalla modalità programmazione. Si prega di leggere tutti i passaggi di questa funzionalità prima di cominciare.

IMPOSTARE LA MODALITÀ DI AZIONAMENTO

colore LED motore rosso:



1. Tenere premuti i pulsanti **OPEN+CLOSE** finché il LED sull'unità motore non lampeggia velocemente di bianco (dopo ~12s.) (All'inizio il LED diventa bianco ma non lampeggia, poi inizia a lampeggiare lentamente di bianco: tenere premuto finché non lampeggia velocemente di bianco).
2. Premere ripetutamente i tasti **OPEN** o **CLOSE** finché il LED sull'unità motore non diventa rosso.
3. Premere brevemente i pulsanti **OPEN+CLOSE** per entrare nel menu di questa funzionalità.
4. Adesso il LED sul motore lampeggerà di rosso alle impostazioni correnti:
5. Scorrere le opzioni qui sotto premendo **OPEN** o **CLOSE**:
 - 1x flash = Azionamento standard a 2 pulsanti (Default)
 - 2x flash = Azionamento invertito a 2 pulsanti
 - 3x flash = Azionamento a 1 pulsante
6. Confermare e memorizzare le impostazioni premendo brevemente i pulsanti **OPEN+CLOSE**.
7. Il LED sull'unità motore lampeggia di nuovo velocemente di bianco per 15 secondi: usando i tasti **OPEN** o **CLOSE** è possibile selezionare un'altra funzionalità dal MENU 3.
8. In alternativa, attendere 15 secondi o premere brevemente i pulsanti **OPEN+CLOSE** per uscire dalla programmazione.

Il LED sull'unità motore si spegne. Il sistema è pronto per l'uso.

È possibile uscire in qualsiasi momento dalla programmazione premendo ripetutamente i pulsanti **OPEN+CLOSE** o aspettando 15s.

Le modifiche effettuate al punto 5 saranno salvate solo premendo contemporaneamente i pulsanti **OPEN+CLOSE**.

3.2. Segnale inverso

Inverte la rotazione dell'unità motore: **OPEN** diventa **CLOSE** e viceversa.

Attenzione: dopo 15 secondi senza ricevere segnali il motore esce automaticamente dalla modalità programmazione. Si prega di leggere tutti gli step di questa funzionalità prima di cominciare

IMPOSTARE IL SEGNALE INVERSO

colore LED motore verde:



1. Tenere premuti i pulsanti **OPEN+CLOSE** finché il LED sull'unità motore non lampeggia velocemente di bianco (dopo ~12s.) (All'inizio il LED diventa bianco ma non lampeggia, poi inizia a lampeggiare lentamente di bianco: tenere premuto finché non lampeggia velocemente di bianco).
2. Premere ripetutamente i pulsanti **OPEN** o **CLOSE** finché il LED sull'unità motore non diventa verde.
3. Premere brevemente i pulsanti **OPEN+CLOSE** per entrare nel menù della funzionalità.
4. Il LED lampeggia adesso di verde alle impostazioni correnti:

5. Scorrere le opzioni qui sotto usando **OPEN** o **CLOSE**:

1x flash = Segnale normale (Default)

2x flash = segnale invertito

6. Confermare e memorizzare le impostazioni premendo brevemente i pulsanti **OPEN+CLOSE**

7. Il LED sull'unità motore lampeggia di nuovo velocemente di bianco per 15 secondi: usando i tasti **OPEN** o **CLOSE** è possibile selezionare un'altra funzionalità dal MENU 3.

8. In alternativa, attendere 15 secondi o premere brevemente i pulsanti **OPEN+CLOSE** per uscire dalla programmazione

Il LED sull'unità motore si spegne, il sistema è pronto per l'uso.

È possibile uscire in qualsiasi momento dalla programmazione premendo ripetutamente i pulsanti **OPEN+CLOSE** o aspettando 15s.

Le modifiche effettuate al punto 5 saranno salvate solo premendo contemporaneamente i pulsanti **OPEN+CLOSE**.

3.1. Timer

Colore LED motore giallo: 

Il timer integrato offre una funzionalità 24h e una funzionalità showroom.

Con la funzionalità 24h è possibile registrare una configurazione d'uso, che sarà poi ripetuta e messa in funzione automaticamente ogni 24h.

L'impostazione Showroom (opzione 5 del menu) è una funzionalità demo per gli showroom, le fiere e le esposizioni commerciali.

Quando la funzionalità Showroom è attiva, il Sistema si muove da finecorsa a finecorsa, a intervalli di 15 secondi, per attirare l'attenzione. Il LED si illuminerà di diversi colori.

Timer 24h

Il timer 24h integrato è un dispositivo automatico che può registrare fino a 4 eventi, che saranno ripetuti ogni 24h.

1.Timer 24h: cancellazione

È possibile resettare il timer 24h con l'opzione 1 del menu. Questa operazione cancella i dati memorizzati e fa spegnere il timer. Il LED sull'unità motore è spento.

2.Timer 24h: On

Dopo la modalità iniziale, il timer si imposta automaticamente su "ON" e gli eventi memorizzati vengono ripetuti ogni 24h. Quando il Timer 24h è attivo, il LED sul motore produce un breve segnale giallo ogni 20s. Il timer è impostato automaticamente su ON e gli eventi registrati vengono replicati ogni 24h.

Se ci sono eventi registrati, il Timer 24hr può solo essere "ON"

3.Timer 24h: Pausa

Il Timer 24hr può essere messo in pausa senza perdere gli eventi registrati.

Mentre il timer è in pausa, il LED sull'unità motore produce 2 brevi segnali gialli ogni 20s. Selezionando la modalità "ON" del timer, questo riprodurrà gli eventi registrati all'ora di registrazione originale.

4.Timer 24h: modalità semplificata

Attivando la modalità semplificata (opzione 4 del menù), il timer registrerà massimo 4 eventi durante un massimo di 24h. Finché non sarà terminata la registrazione, il LED sull'unità motore lampeggerà lentamente di giallo. Attenzione: attivando la modalità semplificata (opzione 4 del menù), tutte le registrazioni precedenti verranno cancellate.

Attenzione: dopo 15 secondi senza ricevere segnali il motore esce automaticamente dalla modalità programmazione. Si prega di leggere tutti gli step di questa funzionalità prima di cominciare

In caso di interruzione di corrente, il timer si resetta, a meno che l'unità motore non sia provvista di un pacco batterie.

IMPOSTARE IL TIMER 24H

1. Tenere premuti i pulsanti **OPEN+CLOSE** finché il LED sull'unità motore non lampeggia velocemente di bianco (dopo ~12s.). (All'inizio il LED diventa bianco ma non lampeggia, poi inizia a lampeggiare lentamente di bianco: tenere premuto finché non lampeggia velocemente di bianco).
2. Premere ripetutamente **OPEN** o **CLOSE** finché il LED sull'unità motore non diventa giallo.
3. Premere brevemente i pulsanti **OPEN+CLOSE** per entrare nella funzionalità del menù.
4. Adesso il LED sull'unità motore lampeggia di giallo alle impostazioni correnti:
5. Scorrere le opzioni seguenti usando **OPEN** o **CLOSE**:
 - 1x flash = Off / resetta tutti gli eventi registrati (Default)
 - 2x flash = Il Timer 24h è ON
 - 3x flash = mette in pausa tutti gli eventi registrati
 - 4x flash = modalità semplificata
 - 5x flash = modalità Showroom ON
6. Confermare e memorizzare le impostazioni premendo brevemente i pulsanti **OPEN+CLOSE**
7. Il LED sull'unità motore lampeggia di nuovo velocemente di bianco per 15sec: usando i pulsanti **OPEN** or **CLOSE** è possibile selezionare un'altra funzionalità dal MENU' 3.
8. In alternativa, attendere 15 secondi o premere brevemente i pulsanti **OPEN+CLOSE** per uscire dalla programmazione

Il LED sull'unità motore si spegne, il sistema è pronto per l'uso.

È possibile uscire in qualsiasi momento dalla programmazione premendo ripetutamente i pulsanti **OPEN+CLOSE** o aspettando 15s.

Le modifiche effettuate al punto 5 saranno salvate solo premendo contemporaneamente i pulsanti **OPEN+CLOSE**.

3.2. - 3.6 (Riservato)

4.4 Impostazione Predefinita

L'opzione 1 di tutti i menu permette di passare all'impostazione Predefinita, che richiama tutte le impostazioni predefinite. Questo cancella tutte le modifiche effettuate. Quando si memorizzano delle impostazioni dopo avere scelto questa funzionalità, il motore si comporta come un motore nuovo.

Attenzione: dopo 15 secondi senza ricevere segnali il motore esce automaticamente dalla modalità programmazione. Si prega di leggere tutti gli step di questa funzionalità prima di cominciare

IMPOSTAZIONI PREDEFINITE

colore LED motore azzurro: 

1. Tenere premuti i pulsanti **OPEN+CLOSE** finché il LED sull'unità motore non lampeggia velocemente di bianco (dopo ~12s.). (All'inizio il LED diventa bianco ma non lampeggia, poi inizia a lampeggiare lentamente di bianco: tenere premuto finché non lampeggia velocemente di bianco).
2. Premere ripetutamente **OPEN** o **CLOSE** finché il LED sull'unità motore non diventa azzurro
3. Premere brevemente i pulsanti **OPEN+CLOSE** per entrare nella funzionalità del menù.
4. Adesso il LED sull'unità motore lampeggia di azzurro

ATTENZIONE: NEL PROSSIMO STEP, TUTTE LE MODIFICHE EFFETTUATE VERRANNO CANCELLATE E IL MOTORE TORNERA' ALLE IMPOSTAZIONI PREDEFINITE. PER SALTARE QUESTO PASSAGGIO, ATTENDERE 15SEC. O FINCHE' IL LED SULL'UNITA' MOTORE NON SI SPEGNE.

5. Confermare premendo brevemente i pulsanti **OPEN+CLOSE**: l'unità motore è stata riportata alle impostazioni Predefinite
6. Il LED sull'unità motore lampeggia di nuovo velocemente di bianco per 15sec: usando i tasti **OPEN** o **CLOSE** oppure il tasto P è possibile selezionare un'altra funzionalità dal MENU 3.
7. In alternativa, attendere 15 secondi o premere brevemente i pulsanti **OPEN+CLOSE** per uscire dalla programmazione

Il LED sull'unità motore si spegne, il sistema è pronto per l'uso.

È possibile uscire in qualsiasi momento dalla programmazione premendo ripetutamente i pulsanti **OPEN+CLOSE** o aspettando 15s.

Le modifiche effettuate al punto 5 saranno salvate solo premendo contemporaneamente i pulsanti **OPEN+CLOSE**.

5. Riasssemblaggio di un binario diviso



Durante questo passaggio, I componenti qui sotto non devono essere allontanati l'uno dall'altro.

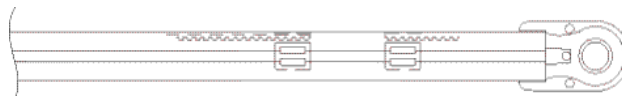

1. Rimuovere l'imballaggio.

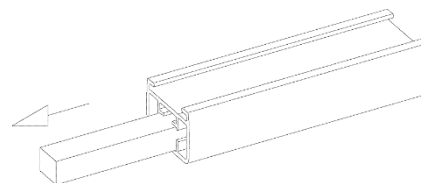

2. Fissare la congiunzione con le viti ad una estremità del binario.

Non stringere eccessivamente le viti perché si potrebbe deformare il binario.

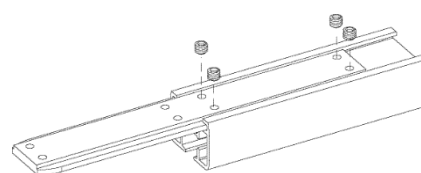

3. Connettere all'altra parte del binario.

Non stringere eccessivamente le viti perché si potrebbe deformare il binario.

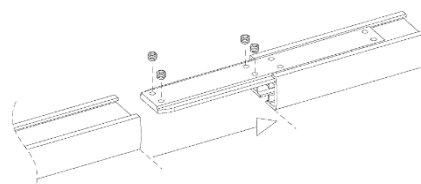

4. Connettere i guidatiro con il ponte a U

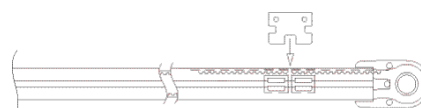

5. Posizionare il sormonto.

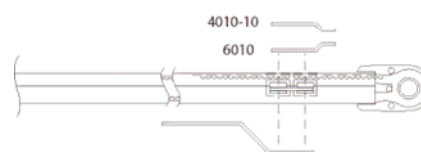

6. Per provare il binario, fare scorrere il guidatiro per tutto il binario prima di posizionare l'unità motore.

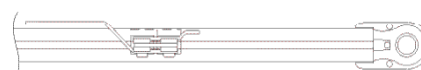

7. Installare il binario. (capitolo 2-4)

5.1 Sistema di sgancio del guidatiro (PRS Art.3111)

Sistema di Sgancio Meccanico del Guidatiro (non in abbinamento con il CPS)

Il Sistema di Sgancio del Guidatiro permette di azionare manualmente le tende in caso di emergenza, interruzione di corrente e/o scarsa familiarità con il prodotto. Solo per sistemi 3080 GM420 4 Fili. Massimo peso tenda sostenuto dal sormonto in metallo: 0,5 kg.

Altezza tenda	Peso
3 m	500 gr/m ²
4 m	400 gr/m ²
5,5 m	300 gr/m ²

Linee guida relative al peso della tenda in base alle diverse altezze. Altezza minima: 2,5m

Per maggiori specifiche riguardo il guidatiro di questo Sistema vedere il capitolo 1

Funzionalità

Disconnessione: il dispositivo PRS sostiene un peso massimo di 0.5 kg. Quando si supera questa portata, il sistema si disconnette automaticamente e smette di funzionare. Per causare la disconnessione del PRS è necessaria una forza superiore a 1.5Kg. Il sistema si può disconnettere sia in direzione di apertura che in quella di chiusura. In un sistema ad apertura centrale è possibile disconnettere anche un solo lato.



Azionamento

In caso di disconnessione, il PRS può essere riattivato elettricamente o manualmente. L'immagine a sinistra mostra la modalità manuale, quella a destra la modalità elettrica.

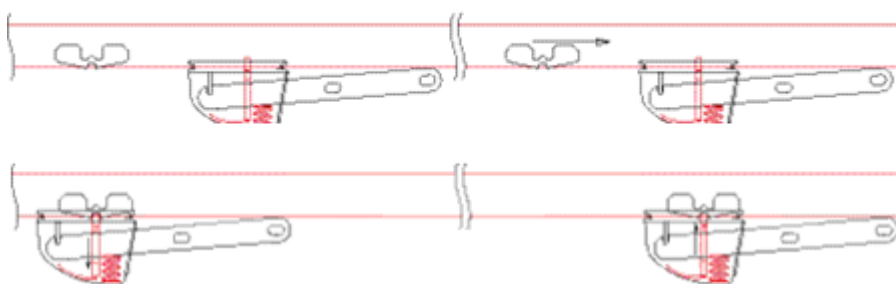

Lubrificazione

Usare silicone spray – lubrificare moderatamente il binario e i lati dell'alloggiamento del PRS come mostrato in figura. Vedere anche capitolo B7.



6. Principi di programmazione

Principi base di programmazione

Entrare nella modalità Programmazione	
1.	Entrare nel menu programmazione premendo contemporaneamente OPEN+CLOSE : rilasciare dopo 4 [s] per il menù 1, quando il LED si accende (bianco) rilasciare dopo 8 [s] per il menù 2, quando il LED lampeggia lentamente (bianco) rilasciare dopo 12 [s] per il menù 3, quando il LED lampeggia velocemente (bianco)
Effettuare modifiche	
2.	Nel menù, scorrere avanti o indietro nelle funzionalità colorata usando i tasti OPEN o CLOSE . Verranno mostrate solo le opzioni (colori) disponibili.
3.	Per entrare nella funzionalità desiderata, premere brevemente e contemporaneamente OPEN + CLOSE : il LED colorato lampeggia:
3.A	Il numero dei lampeggi mostra l'impostazione della funzionalità corrente. Scorrere in avanti o indietro tra le impostazioni usando OPEN o CLOSE . Ogni impostazione è rappresentata da un certo numero di lampeggi.
	oppure
3.B	L'unità è pronta per comunicare con un dispositivo secondario, come un telecomando per impostare i canali oppure per accoppiarsi via Bluetooth. Quando i dati vengono ricevuti e memorizzati, il LED su ON diventa VERDE per un attimo; Quando i dati precedenti vengono cancellati, il LED su ON diventa ROSSO per un attimo; Il LED comincia di nuovo a lampeggiare per elaborare le nuove informazioni
4.	Confermare le impostazioni di questa funzionalità premendo brevemente entrambi i OPEN + CLOSE (< 2 [s]). Il programma ritorna al precedente menù.
Passare tra i menu di programmazione 1, 2 e 3	
5.	In qualsiasi momento, durante la programmazione, tenere premuti OPEN + CLOSE : lasciare dopo 4 [s] : menù di programmazione corrente (LED bianco); Rilasciare per 4 [s]: appare il menu di programmazione successivo (LED bianco). Il Sistema utilizza un approccio andata-ritorno: dopo la programmazione del menù 3, si torna al menù 1.
Uscire dalla Programmazione	
6.	Per uscire dai menu di programmazione 1, 2 e 3 senza entrare in altri menù: - premere brevemente OPEN + CLOSE oppure Attendere per >15 [s] per uscire dalla programmazione senza lasciare il menù (nessuna modifica): Attendere per >15 [s]
7.	Se l'utilizzatore non preme nessun pulsante per > 15 [s] <u>E</u> non sono state fatte e memorizzate delle modifiche, l'unità esce dalla programmazione senza registrare modifiche.

7. Cablaggio connettore

Connettore : RJ45

protocolli : RS232

uso : Contatto pulito

: ricevitore infrarossi

Layout del connettore RJ45:

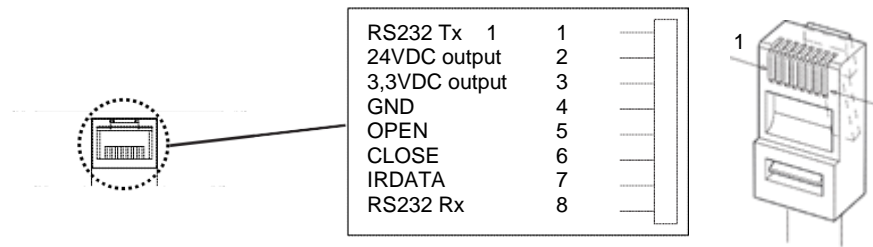

Connettore : RJ11 - 4 punti

RJ12 - 6 punti, per impostazione finecorsa.

Protocolli : RS485

Uso : Sistemi Tandem

Layout dei connettori RJ11/ RJ12:

2x

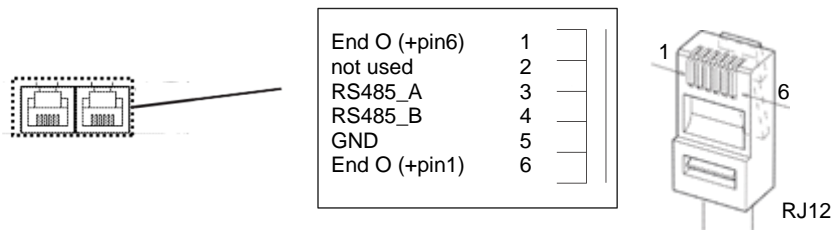

8. Specifiche tecniche

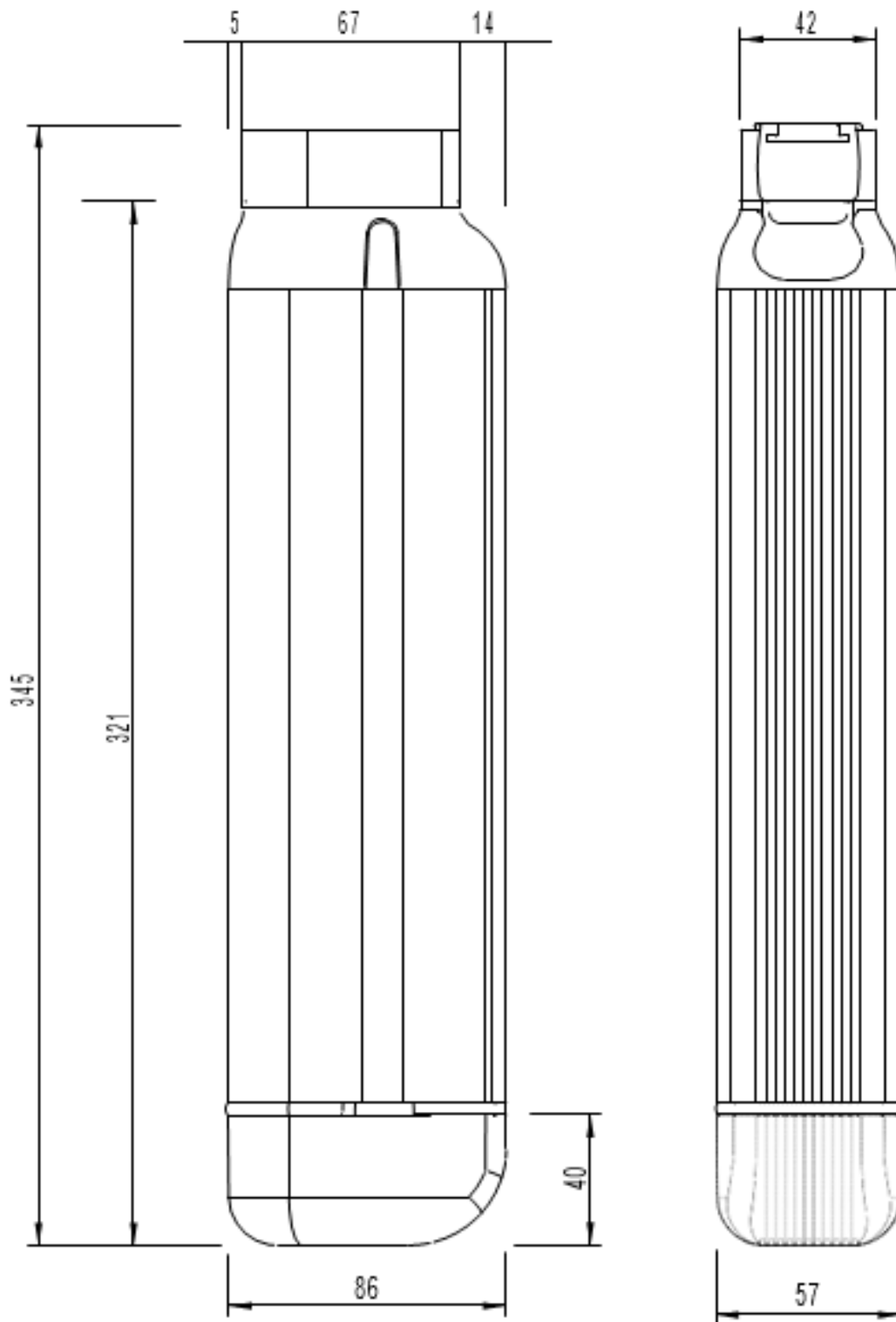

9. Tabelle con indicazione portate

9.1 Art. 3080C410 – 3080C420 – 3080C421

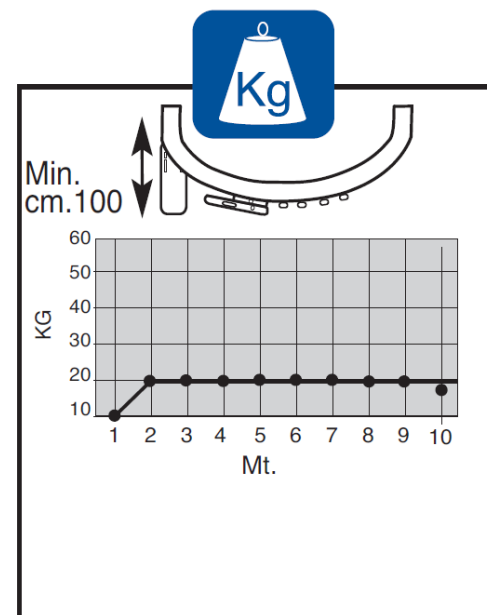
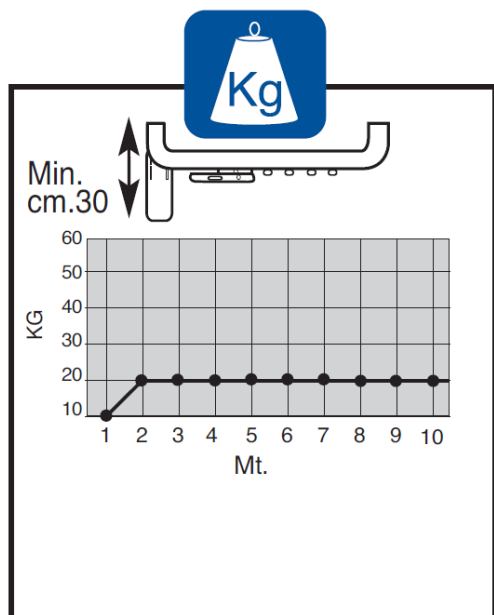
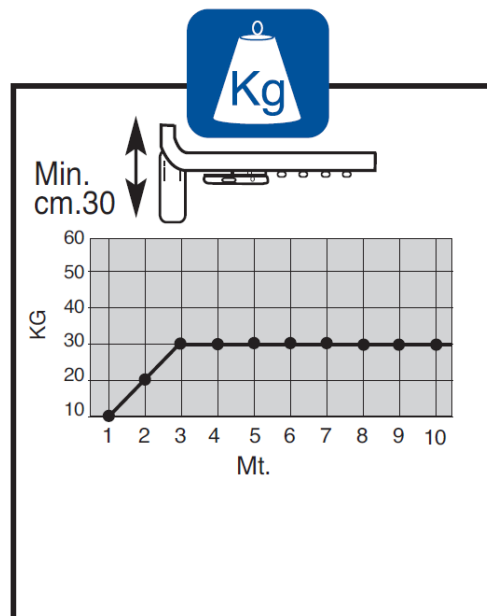
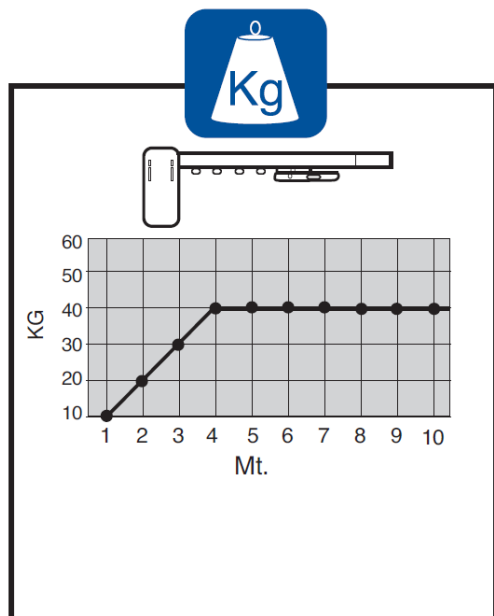

Queste tabelle indicano la portata massima del sistema assemblato con binario a vista (la tenda non nasconde il binario). NB: fino a 25 kg assemblaggio con supporto standard 3117; oltre i 25 kg assemblaggio con supporto a doppio tassello 3119.

9.2 Art. 3080C610

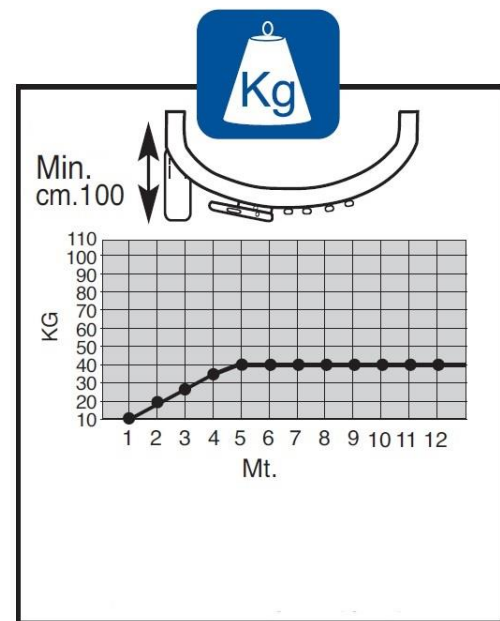
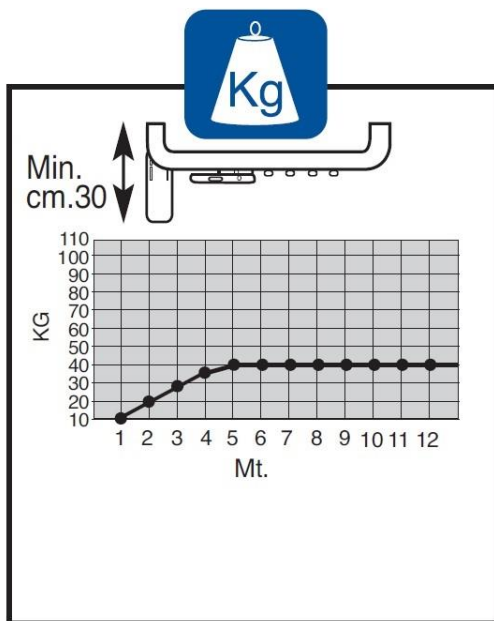
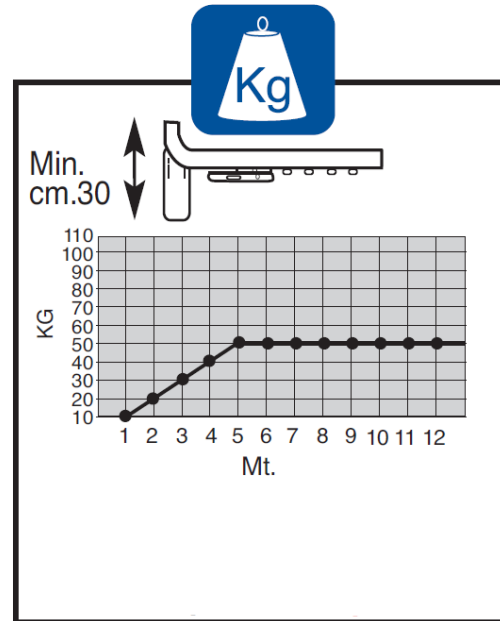
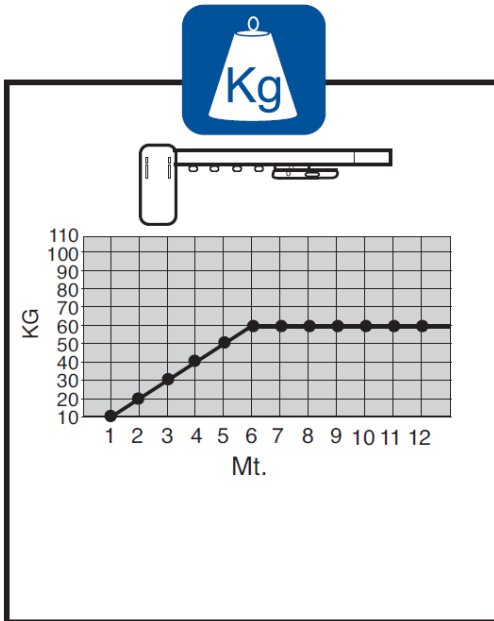

Queste tabelle indicano la portata massima del sistema assemblato con binario a vista (la tenda non nasconde il binario). NB: fino a 25 kg assemblaggio con supporto standard 3117; oltre i 25 kg assemblaggio con supporto a doppio tassello 3119.

9.3 Art. 3080C110

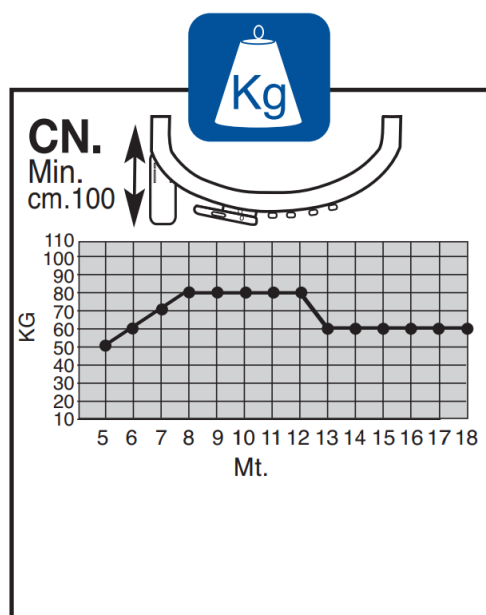
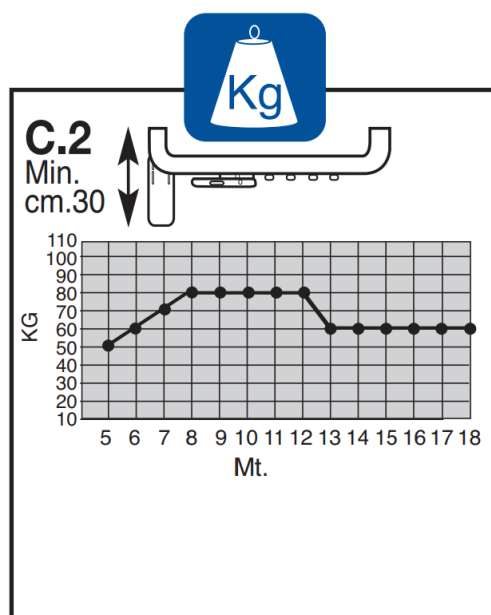
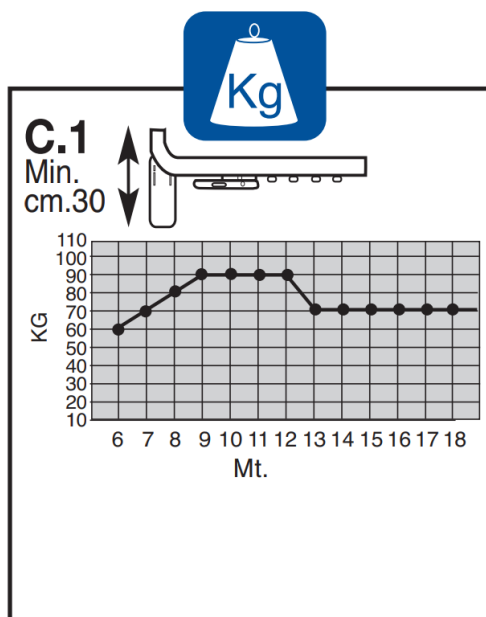
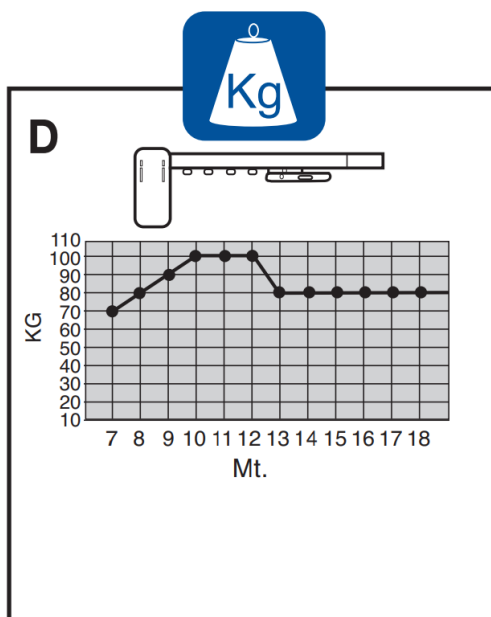

Queste tabelle indicano la portata massima del sistema con binario a vista, in cui la tenda non tocca il binario, utilizzando lo scivolo (art. 3699) e i supporti girevoli (art. 3119)

10. In caso di...

SEGNALI LED

Normalmente i segnali del LED si interrompono dopo 15 s.

1. Colori LED: verde, rosso, giallo, blu, viola, arancio o azzurro – fissi o lampeggianti:
 - Colori normali di programmazione.
2. Il LED lampeggia di giallo – e continua a lampeggiare per più di 15 s.
 - Il timer 24h sta registrando
3. Il LED lampeggia di giallo ogni 20s.
 - Il timer 24h è attivo
4. Il LED lampeggia di giallo 2 volte ogni 20s.
 - Il timer 24h è in pausa
5. Il LED lampeggia di tutti i colori in maniera continua.
 - Il timer Showroom è attivo

GUASTI DEL SISTEMA

1. Nessuna risposta al telecomando IR.
 - Controllare le batterie del telecomando
 - Assicurarsi di aver selezionato il canale A1 sul telecomando o che siano stati impostati altri canali IR.
 - Verificare che il connettore RJ45 sia posizionato correttamente nella parte inferiore del motore.
 - Verificare che il ricevitore IR riceva effettivamente i segnali emessi dal telecomando
2. La tenda si ferma in una posizione non prevista.
 - Ricalibrare la funzionalità Touch & Hold oppure spegnerla.
3. La tenda si muove nella Direzione opposta rispetto a quella azionata.
 - Vedere il § 3.2 : input invertiti

INTERRUZIONE DI CORRENTE: RIPARTENZA INTELLIGENTE.

I blackout elettrici, solitamente, non causano problemi ai motori Go-rail. Il sistema rileva in automatico l'interruzione di corrente. Dopo il ritorno dell'elettricità e se la tenda era stata movimentata manualmente, il Sistema si ricalibra usando le posizioni impostate elettronicamente e prendendo come riferimento i finecorsa interni.

In caso di blackout durante il ciclo di autocalibrazione le impostazioni non saranno memorizzate. Assicurarsi che l'elettricità sia tornata, poi riavviare il ciclo premendo brevemente **OPEN** o **CLOSE**.

11. Manutenzione

GENERALE

Una volta all'anno lubrificare:

- Il canale di scorrimento
- Le carrucole

Lato motore: rimuovere il motore per lubrificare la carrucola guida nastro

Lato rinvio: rimuovere il coperchio della carrucola guida nastro (staccare dal lato rotondo).

- I guidatiro

> silicone spray: art.3675



Usare lo spray moderatamente. Con un uso eccessivo, lo spray potrebbe colare e macchiare le tende. Inoltre, usare troppo prodotto potrebbe avere un effetto negativo sulla resa del sistema e potrebbe anche danneggiarlo.

Rilox Italia Srl - Cap. Soc. €150.000,00 I./V.

Via Cascina Borniola, 15/A - 10036 Settimo Torinese (TO) - ITALY

Reg. Imprese Torino - C.F. - P. IVA - 10634150014 - R.E.A. 1149982

Ufficio Registro TORINO 2 - PEC: riloxitalia@pec.it

Tel:(+39) 011 262 5473 - Fax: (+39) 011 22 22 250

www.riloxitalia.it



@rilox.italia



#riloxitalia
